

MULTI TOASTER 6 TONGS



Item: 262214

You should read this user manual carefully before using the appliance.

Bevor Sie das Gerät in Betrieb nehmen, sollten Sie diese Gebrauchsanweisung aufmerksam lesen.

Alvorens de apparatuur in gebruik te nemen dient u deze gebruiksaanwijzing aandachtig te lezen.

Przed uruchomieniem urządzenia należy koniecznie dokładnie przeczytać niniejszą instrukcję obsługi.

Lisez attentivement ce mode d'emploi avant d'utiliser l'appareil .

Prima di utilizzare l'apparecchio in funzione leggere attentamente le istruzioni per l'uso.

Citiți cu atenție prezentul manual de utilizare înainte de folosirea aparatului.

Внимательно прочитайте руководство пользователя перед использованием прибора.

Πρέπει να διαβάσετε αυτές τις οδηγίες χρήσης προσεκτικά πριν χρησιμοποιήσετε τη συσκευή.



Keep these instructions with the appliance.
Diese Gebrauchsanweisung bitte beim Gerät aufbewahren.
Bewaar deze handleiding bij het apparaat.
Zachowaj instrukcję urządzenia
Gardez ces instructions avec cet appareil.
Conservate le istruzioni insieme all'apparecchio.
Păstrați manualul de utilizare alături de aparat.
Хранить руководство вместе с устройством.
Φυλάξτε αυτές τις οδηγίες μαζί με τη συσκευή.



For indoor use only.
Nur zur Verwendung im Innenbereich.
Alleen voor gebruik binnenshuis.
Do użytku wewnątrz pomieszczeń.
Pour l'usage à l'intérieur seulement.
Destinato solo all'uso domestico.
Doar pentru uz la interior.
Использовать только в помещениях.
Για χρήση μόνο σε εσωτερικό χώρο.



Dear Customer,

Thank you for purchasing this HENDI appliance. Before using the appliance for the first time, please read this manual carefully, paying particular attention to the safety regulations outlined below.

Safety regulations

- This appliance is intended for commercial use only and must not be used for household use.
- The appliance must only be used for the purpose for which it was intended and designed. The manufacturer is not liable for any damage caused by incorrect operation and improper use.
- Keep the appliance and electrical plug away from water and any other liquids. In the event that the appliance should fall into water, immediately remove plug from the socket and do not use until the appliance has been checked by a certified technician. Failure to follow these instructions could cause a risk to lives.
- Never attempt to open the casing of the appliance yourself.
- Do not insert any objects in the casing of the appliance.
- Do not touch the plug with wet or damp hands.
- **Danger of electric shock!** Do not attempt to repair the appliance yourself. In case of malfunctions, repairs are to be conducted by qualified personnel only.
- **Never use a damaged appliance!** Disconnect the appliance from the electrical outlet and contact the retailer if it is damaged.
- **Warning!** Do not immerse the electrical parts of the appliance in water or other liquids. Never hold the appliance under running water.
- Regularly check the power plug and cord for any damage. If the power plug or power cord is damaged, it must be replaced by a service agent or similarly qualified persons in order to avoid danger or injury.
- Make sure the cord does not come in contact with sharp or hot objects and keep it away from open fire. To pull the plug out of the socket, always pull on the plug and not on the cord.
- Ensure that the cord (or extension cord) is positioned so that it will not cause a trip hazard.
- Always keep an eye on the appliance when in use.
- **Warning!** As long as the plug is in the socket the appliance is connected to the power source.
- Turn off the appliance before pulling the plug out of the socket.
- Never carry the appliance by the cord.
- Do not use any extra devices that are not supplied along with the appliance.
- Only connect the appliance to an electrical outlet with the voltage and frequency mentioned on the appliance label.
- Connect the power plug to an easily accessible electrical outlet so that in case of emergency the appliance can be unplugged immediately. To completely switch off the appliance pull the power plug out of the electrical outlet.
- Always turn the appliance off before disconnecting the plug.

EN



- Never use accessories other than those recommended by the manufacturer. Failure to do so could pose a safety risk to the user and could damage the appliance. Only use original parts and accessories.
- This appliance is not intended for use by persons (including children) with reduced physical, sensory or mental capabilities, or lack of experience and knowledge.
- This appliance must not be used by children under any circumstances.
- Keep the appliance and its cord out of reach of children.
- Always disconnect the appliance from the mains if it is left unattended or is not in use, and before assembly, disassembly or cleaning.
- Never leave the appliance unattended during use.

Special safety precautions

- This appliance is intended only for toasting or sandwiches in commercially use. Any other use may lead to damage of the appliance or personal injury.
- Use the appliance as described in the manual.
- This appliance should be operated by trained personnel in kitchen of restaurant, canteens or bar staff, etc.
-  **Caution! Hot surface!** The temperature of the accessible surface is very hot during use. Use the provided tongs, touch the heating control knob & timer knob only.
- **WARNING!** During installation, do not place on surfaces or near walls, partitions or kitchen furniture and the like – unless they are made of non-combustible material or clad with non-combustible heat-insulating material, and pay attention to fire regulations.
- **WARNING!** Keep all ventilation openings in the appliance clear of obstruction.
- Allow at least 15 cm spacing around the appliance for ventilation purpose during use.
- Do not place the appliance on a heating object (gasoline, electric, charcoal cooker, etc.). Keep the appliance away from any hot surfaces, open flames or flammable objects.
- Always operate the appliance on a level, stable, clean, heat-resistant and dry surface.
- Do not use the appliance near explosive or flammable materials, credits cards, magnetic discs or radios.
- Always use the tongs provided when removing the food from the appliance.
- This appliance is not intended to be operated by means of an external timer or separate remote-control system.
- **Caution!** Securely route the power cord if necessary in order to prevent unintentional pulling or contact with the heating surface.
- The appliance must not be moved when it is under operation or still hot.
- Do not cover the appliance during use. This may lead to fire hazard.
- Do not clean or store the appliance unless it is completely cool down.
- Do not wash the appliance with water or a waterjet. Washing can cause leakages and increase the risk of electric shock.
- No any part is dishwasher safe.

Intended use

- The appliance is intended for professional use and can be operated only by qualified personnel.
- The appliance is designed only for toasting or sandwiches.
- Operating the appliance for any other purpose shall be deemed a misuse of the appliance. The user shall be solely liable for improper use of the appliance.

Grounding installation

This appliance is classified as protection class I appliance and must be connected to a protective ground. Grounding reduces the risk of electric shock by providing an escape wire for the electric

current. This appliance is equipped with a cord having a grounding wire with a grounding plug. The plug must be plugged into an outlet that is properly installed and grounded.

Main parts of the machine

1. Metal housing
2. Protective shelves
3. Heating rods (Upper, middle & lower)
4. Crumb tray
5. Heating control knob (3 setting: Upper, middle/ lower, upper/middle/lower)
6. Timer (Up to 15 minutes)
7. Food handling tong

Accessories

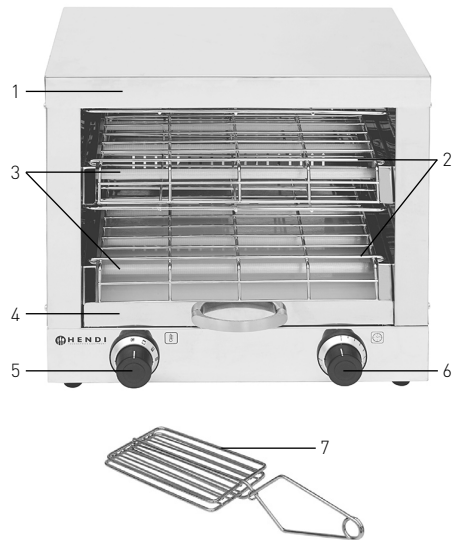

- a). Food handling tong x6
- b). Drip tray x1

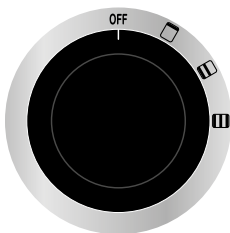

Heating control knob

This appliance makes use of quartz heating rod for prompt heating. Different settings of the heating control knob (5) are described below:



- OFF - Switch OFF the appliance
-  - Provide heating power for the upper heating rod.
-  - Provide heating power for the middle & lower heating rods.
-  - Provide heating power for the upper, middle & lower heating rods.

Preparation before using for the first time

- Remove all the packing material and protection film (if applicable).
- Check to make sure the appliance is undamaged. In case of incomplete delivery [See = = > Main parts of the appliance] or any damages, contact your supplier immediately and DO NOT use the appliance.
- Clean the appliance and its accessories with luke-warm water with a soft cloth.
- Place the appliance on a level, stable, clean, heat-resistant and dry surface.
- Make sure there is sufficient spacing around the appliance for ventilation purposes.

Operation

- Before start, make sure the heating control knob (5) is at the OFF position & timer (6) is at the "0" position.
- Plug into a suitable electrical outlet.
- Then, place the toast or food on the protective shelf (2) using the supplied tongs (7).
- Next, set the heating control knob (5) to the desired setting and the timer (6) to the desired time [Range: 0 – 15 minutes].
- A sound will be heard after the set time is elapsed.
- Use the supplied tong (7) to remove the toast or food in order to avoid burns. Wear heat -resistant gloves if necessary (not supplied).

Note:

- Actual cooking time depends on the number of factors such as type and thickness of the food, the desired degree of cooking.
- It can stop heating any time when rotating the timer to the 0 minutes.
- Try to set few minutes for the timer to avoid over-cooked.
- CAUTION! Always use the supplied tongs (7) to remove the food in order to avoid burn.

Cleaning and maintenance

Attention: Always remove the plug from the socket, turn to OFF position and let it cool down completely before cleaning the appliance.

- Beware: Never immerse the appliance in water or any other liquid!
- Clean the outside of the appliance with a damp cloth (water with mild detergent).
- Never use aggressive cleaning agents or abrasives. Do not use any sharp or pointed objects. Do not use petrol or solvents! Clean with a damp cloth and detergent if necessary. Do not use abrasive materials.
- Do not clean the appliance with steam cleaner or water jet.
- Disassembly the protective shelf (2) of the appliance for cleaning. Simply just pick it upwards.

Parts	How to clean	Remark
All accessories such as protective shelf, tongs, crumb tray, etc.	<ul style="list-style-type: none">• Soak in warm, soapy water or about 10 to 20 minutes.• Rinse under running water thoroughly.	Dry all parts well at last.
External surfaces	<ul style="list-style-type: none">• Wipe with a soft clean cloth and a little neutral detergent. Make sure no water or moisture enter inside the appliance.	
Interior surfaces	<ul style="list-style-type: none">• Remove any food residues or wood chips residues• Wipe with a soft clean cloth and a little neutral detergent. Make sure no water or moisture enter inside the appliance.	



Troubleshooting

If this machine does not function properly, please check below table for the solution.

If you are still unable to solve the problem, contact the supplier/service provider.

Problems	Possible causes	Possible solutions
The appliance does not heat up	Power plug is not connected properly with the electrical power outlet.	Make sure the power plug is connected properly with the electrical power outlet.
	Heating control knob (5) is not set.	Set the heating control knob (5) to the desired setting.
	Heating control knob (5) is defective.	Contact the supplier.
	Heating rod (4) is defective.	Contact the supplier.

In case of any doubt, always contact your supplier!

Technical specification

Item no.: 262214

Operating voltage and frequency: 220-240V~ 50/60Hz

Rated wattage: 3000W

Protection class: Class I

Waterproof protection class: IPX3

Timer range: Up to 15 minutes

Dimension: approx. 438 x 290 x (H) 402 mm

Total net weight: approx. 10,4kg

Remark: Technical specification is subjected to change without prior notification.

Warranty

Any defect affecting the functionality of the appliance which becomes apparent within one year after purchase will be repaired by free repair or replacement provided the appliance has been used and maintained in accordance with the instructions and has not been abused or misused in any way. Your statutory rights are not affected. If the appliance is claimed under warranty, state where and

when it was purchased and include proof of purchase (e.g. receipt).

In line with our policy of continuous product development we reserve the right to change the product, packaging and documentation specifications without notice.

Discarding & Environment

When decommissioning the appliance, the product must not be disposed of with other household waste. Instead, it is your responsibility to dispose of your waste equipment by handing it over to a designated collection point. Failure to follow this rule may be penalized in accordance with applicable regulations on waste disposal. The separate collection and recycling of your waste equipment at the time of disposal will help conserve natural re-

sources and ensure that it is recycled in a manner that protects human health and the environment. For more information about where you can drop off your waste for recycling, please contact your local waste collection company. The manufacturers and importers do not take responsibility for recycling, treatment and ecological disposal, either directly or through a public system.

EN



Sehr geehrte Kundin, sehr geehrter Kunde,

wir danken Ihnen für den Kauf des Gerätes Hendi. Machen Sie sich bitte mit dieser Anleitung noch vor der Inbetriebnahme des Gerätes vertraut, um Schäden durch die unsachgemäße Bedienung zu vermeiden. Den Sicherheitsregeln ist besondere Aufmerksamkeit zu widmen.

Sicherheitsregeln

- Die unsachgemäße Bedienung des Geräts kann zur schweren Beschädigung des Geräts sowie zu Verletzungen führen.
- Das vorliegende Gerät ist ausschließlich für den gewerblichen Gebrauch bestimmt und darf nicht im Haushalt verwendet werden.
- Das Gerät ist ausschließlich zu dem Zweck zu benutzen, zu dem es hergestellt wurde. Der Hersteller haftet nicht für Schäden, die auf unsachgemäße Bedienung des Geräts zurückzuführen sind.
- Den Kontakt des Gerätes und des Steckers mit Wasser oder einer anderen Flüssigkeit vermeiden. Den Stecker unverzüglich aus dem Stecker ziehen und das Gerät von einem anerkannten Fachmann prüfen lassen, wenn das Gerät unbeabsichtigterweise ins Wasser fällt. Bei Nichteinhaltung dieser Sicherheitsvorschriften besteht Lebensgefahr.
- Nie eigenständig das Gehäuse des Gerätes zu öffnen versuchen.
- In das Gehäuse des Gerätes keine Gegenstände einführen.
- Den Stecker nicht mit nassen oder feuchten Händen berühren.
- **Gefahr eines Stromschlags!** Das Gerät darf nicht selbstständig repariert werden. Sämtliche Mängel und Unzulänglichkeiten sind ausschließlich durch qualifiziertes Personal zu beseitigen.
- **Niemals ein beschädigtes Gerät benutzen!** Das beschädigte Gerät vom Netz trennen und sich mit dem Verkäufer in Verbindung setzen.
- **Warnung:** Die Elektroteile des Gerätes dürfen weder in Wasser noch in andere Flüssigkeiten getaucht werden. Ebenso ist das Gerät nicht unter fließendes Wasser zu halten.
- Der Stecker und die Stromversorgungsleitung sind regelmäßig auf Beschädigungen zu prüfen. Der beschädigte Stecker oder Leitung sind an eine Servicestelle oder einer anderen qualifizierten Person zur Reparatur zu übergeben, um eventuellen Gefahren und Verletzungen des Körpers vorzubeugen.
- Man muss sich davon überzeugen, ob die Stromversorgungsleitung weder mit scharfkantigen noch mit heißen Gegenständen in Berührung kommt; halten Sie die Leitung weit entfernt von einer offenen Flamme. Um den Stecker aus der Netzsteckdose zu nehmen, muss man immer am Stecker und nicht an der Leitung ziehen.
- Die Stromversorgungsleitung (oder Verlängerungsleitung) ist vor dem zufälligen Herausziehen aus der Steckdose zu schützen. Die Stromversorgungsleitung muss so geführt werden, dass niemand zufällig darüber stolpern kann.
- Das Gerät muss während seiner Anwendung ständig kontrolliert werden.
- **Warnung!** Wenn der Stecker in der Netzsteckdose ist, muss man das Gerät als an die Stromversorgung angeschlossen betrachten.

DE



- Bevor der Stecker aus der Netzsteckdose genommen wird, ist das Gerät auszuschalten.
- Das Gerät darf beim Tragen nicht an der Leitung gehalten werden.
- Benutzen Sie kein Zubehör, das nicht mit diesem Gerät mitgeliefert wurde.
- Das Gerät muss man ausschließlich an die Steckdose mit solch einer Spannung und Frequenz anschließen, wie auf dem Typenschild angegeben wird.
- Stecken Sie den Stecker in die Steckdose, die an einem leicht und bequem zugänglichen Ort angeordnet ist, und zwar so, dass das Gerät bei einer Störung sofort abgeschaltet werden kann. Um das Gerät vollständig auszuschalten, muss man es von der Stromquelle trennen. Zu diesem Zweck muss man den Stecker, der sich am Ende der vom Gerät getrennten Leitung befindet, aus der Netzsteckdose ziehen.
- Vor dem Abtrennen des Steckers ist das Gerät auszuschalten!
- Benutzen Sie kein Zubehör, das nicht vom Hersteller empfohlen wird. Die Anwendung vom nicht empfohlenen Zubehör stellt eine Gefahr für den Nutzer dar und kann zur Beschädigung des Gerätes führen. Benutzen Sie ausschließlich Ersatzteile und Zubehör im Original.
- Dieses Gerät eignet sich nicht für den Gebrauch durch Personen (gilt auch für Kinder) mit geringerer Motorik, Sensorik oder geistiger Fähigkeit oder mangelhafter Erfahrung und Wissen.
- Auf keinen Fall darf das Bedienen des Gerätes durch Kinder zugelassen werden.
- Das Gerät mit Stromversorgungsleitung ist außerhalb der Reichweite von Kindern zu lagern.
- Ebenso muss dafür gesorgt werden, dass die Kinder das Gerät nicht zum Spielen benutzen.
- Das Gerät ist immer dann von der Stromversorgung zu trennen, wenn es ohne Aufsicht bleiben soll bzw. auch vor der Montage, Demontage und Reinigung.
- Während der Nutzung darf das Gerät nicht ohne Aufsicht gelassen werden.

DE

Besondere Sicherheitshinweise

- Das Gerät dient ausschließlich zum Überbacken von Toasts oder Sandwiches unter gewerblichen Bedingungen. Die Verwendung dieses Gerätes zu irgendeinem anderen Zweck kann zu seiner Beschädigung bzw. zu Körperverletzungen führen.
- Verwenden Sie das Gerät ausschließlich entsprechend den in der Anweisung enthaltenen Hinweisen.
- Das Gerät ist ausschließlich durch ein geschultes Personal in Küchen, Restaurants und Kantinen oder durch die Bedienpersonen an der Bar zu bedienen.
-  **Achtung! Heiße Fläche!** Während des Betriebs ist die Temperatur der zugänglichen Oberfläche des Geräts sehr hoch. Berühren Sie nur die mitgelieferte Zange, den Toastprogramm-Drehknopf und den Timer-Drehknopf.
- **Warnung:** Verdecken Sie nicht die Belüftungsöffnungen im Gehäuse des Gerätes. Wenn das Gerät umbaut ist, muss man sich davon überzeugen, ob für das Gerät auch eine richtige Belüftung gewährleistet wird.



- **Warnung:** Legen Sie nicht das Gerät während der Installation auf die Flächen oder in der Nähe von Wänden, Trennwänden oder Küchenmöbel usw., wenn diese aus den feuerbeständigen Materialien nicht gefertigt sind oder mit einem feuerbeständigen, wärmisolierenden Material nicht bedeckt sind. Beachten Sie die Brandschutzvorschriften.
- Lassen Sie um das Gerät ca. 15 cm Freiraum zur ausreichenden Belüftung.
- Stellen Sie das Gerät nicht auf einen wärmemittehenden Gegenstand (Gasherd, Elektroherd, Grill, usw.). Lagern Sie es weit entfernt von sämtlichen heißen Flächen, offener Flamme und leicht brennbaren Gegenständen.
- Stellen Sie das Gerät auf eine ebene, stabile, saubere und trockene Fläche auf, die auch gegen die Einwirkung hoher Temperaturen beständig ist.
- Das Gerät darf nicht in der Nähe von explosiven oder leichtbrennbaren Materialien, Geldkarten, Magnetplatten oder Rundfunkempfängern verwendet werden.
- Verwenden Sie immer die mitgelieferte Zange, um Lebensmittel aus dem Gerät zu entfernen.
- Das Gerät ist für die Bedienung durch einen externen Timer oder ein gesondertes Fernsteuersystem nicht geeignet.
- **Achtung!** Führen und sichern Sie entsprechend das Stromkabel, um ein unbeabsichtigtes Ziehen oder Berühren der erhitzten Oberfläche zu vermeiden.
- Verlegen Sie das Gerät nicht dann, wenn es betrieben oder heiß ist.
- Bedecken Sie das Gerät nicht, wenn es in Betrieb ist. Dies kann zu einem Brand führen.
- Reinigen und stellen Sie das Gerät nicht am Lagerort ab, bis es nicht völlig abgekühlt ist.
- Waschen Sie das Gerät nicht mit Wasser oder einem starken Wasserstrahl. Beim Waschen des Gerätes kann Wasser in den elektrischen Teil gelangen und so zu einem Stromschlag führen.
- Die Teile des Geräts dürfen in der Spülmaschine nicht gereinigt werden.

Verwendungszweck des Gerätes

- Das Gerät ist für den professionellen Einsatz geeignet, deshalb darf es nur durch qualifiziertes Personal bedient werden.
- Das Gerät ist nur zum Toasten oder Sandwiches bestimmt.
- Jede andere Verwendung des Gerätes gilt als nicht bestimmungsgemäß. Der Benutzer ist allein verantwortlich für die unsachgemäße Nutzung des Gerätes.

Montage der Erdung

Der Dispenser ist ein Gerät der I. Schutzklasse und bedarf der Erdung. Die Erdung verringert das Risiko des elektrischen Schlages durch Anwendung einer Ableitung des elektrischen Stromes. Das Ge-

rät ist mit einer Erdungsleitung mit Erdungsstecker ausgestattet. Stecken Sie den Stecker nicht in die Steckdose, wenn das Gerät nicht entsprechend installiert und geerdet wurde.

Hauptteile des Gerätes

1. Metallgehäuse
2. Roste
3. Heizelemente (oben, mitten und unten)
4. Krümelschublade
5. Toastprogramm-Drehknopf (3 Einstellungen des Heizelementes: oben, mitten/unten, oben/mitten/unten)
6. Timer (Einstellung bis zu 15 Minuten)
7. Zange

Zubehör

- a). Zange x 6
- b). Krümelschublade x 1

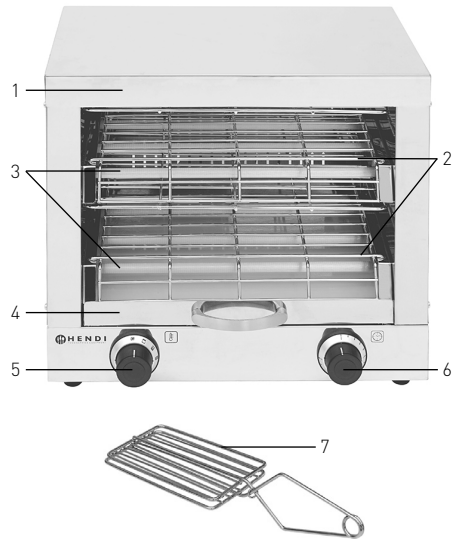

Toastprogramm-Drehknopf

Das Gerät verwendet die Quarzstrahler zum schnellen Toasten von Lebensmitteln.

Die verschiedenen Einstellungen des Toastprogramm-Drehknopfes (5) sind nachfolgend beschrieben:

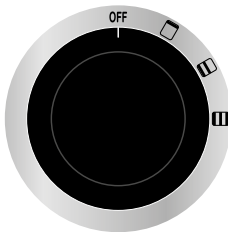

Die Einstellung des Drehknopfes auf die Position OFF bewirkt das Ausschalten des Gerätes.

- Es wird nur das obere Heizelement betrieben.
- Es werden das mittlere und untere Heizelement betrieben.
- Es werden das obere, mittlere und untere Heizelement betrieben.

DE

Vor erstem Gebrauch

- Entfernen Sie die Verpackung und die Schutzfolie (falls vorhanden).
- Überprüfen Sie es, ob das Gerät nicht beschädigt ist. Setzen Sie sich mit dem Lieferanten in Verbindung und verwenden Sie NICHT das Gerät, wenn Sie die unvollständige Lieferung oder die Beschädigungen festgestellt haben (siehe ==> Hauptteile des Gerätes).
- Reinigen Sie das Gerät und das Zubehör mit lauwarmem Wasser und einem weichen Tuch.
- Stellen Sie das Gerät auf eine ebene, stabile, saubere und trockene Fläche auf, die auch gegen die Einwirkung hoher Temperaturen beständig ist.
- Sorgen Sie für einen ausreichenden Freiraum rundum das Grillgerät, damit es genügend belüftet wird.
- Vergewissern Sie sich, dass genügend Freiraum um das Gerät zur ausreichenden Belüftung vorhanden ist.



Betrieb

- Stellen Sie vor Arbeitsbeginn den Toastprogramm-Drehknopf (5) auf „OFF“ und den Timer (6) auf „0“.
- Schließen Sie den Stecker an die entsprechende Elektrosteckdose an.
- Legen Sie dann den Toast oder anderes Lebensmittel mit der mitgelieferten Zange (7) auf den Rost (2).
- Stellen Sie anschließend den Toastprogramm-Drehknopf (5) auf das entsprechende Programm und den Timer (6) auf die gewünschte Zeit (Bereich: 0-15 Minuten) ein.
- Nach Ablauf der eingestellten Zeit wird ein Signalton emittiert.
- Wenn Sie einen Toast oder andere Lebensmittel aus dem Gerät entfernen, verwenden Sie eine

Zange (7), um Verbrennungen zu vermeiden. Falls notwendig, verwenden Sie hitzebeständige Handschuhe (nicht im Lieferumfang enthalten).

Hinweis:

- Die Toastzeit hängt von vielen Faktoren ab, z.B. Typ und Dicke der Lebensmittelprodukte, erforderliches Zubereitungs niveau.
- Sie können das Toasten jederzeit unterbrechen, indem Sie den Timer-Drehknopf auf „0“ drehen.
- Stellen Sie den Timer des Toasters auf eine kurze Zeit ein, um das Essen nicht anzubrennen.
- **ACHTUNG!** Wenn Sie einen Toast oder andere Lebensmittel aus dem Gerät entfernen, verwenden Sie immer eine Zange (7), um Verbrennungen zu vermeiden.

Reinigung und Wartung

Hinweis: Vor dem Reinigen muss man das Gerät immer von der Stromversorgungsquelle trennen, die verschiebbaren Glastüren öffnen und warten, bis es völlig abgekühlt ist.

- Achtung: Tauchen Sie das Gerät nie in Wasser oder andere Flüssigkeiten!
- Reinigen Sie das Außengehäuse mit einem feuchten Tuch (dabei ist eine Wasserlösung und ein mildes Reinigungsmittel zu verwenden).
- Verwenden Sie weder ätzende Reinigungsmittel noch Scheuermittel. Benutzen Sie keine scharfen und spitzen Gegenstände. Benutzen Sie kein Benzin und keine Lösungsmittel! Reinigen Sie

das Gerät mit einem feuchten Tuch und eventuell einem Reinigungsmittel. Verwenden Sie keine Scheuermittel.

- Waschen Sie das Gerät weder mit Dampfreiniger noch mit Wasserstrahl.
- Nehmen Sie den Rost (2) aus dem Gerät heraus, um ihn zu reinigen. Heben Sie den Rost an, um ihn aus dem Gerät zu entfernen.

Teile	Reinigung	Bemerkungen
Alles Zubehör, z.B. Rost, Zange, Krümelschublade etc.	<ul style="list-style-type: none">• Für ca. 10-20 Minuten in warmes Seifenwasser tauchen.• Unter fließendem Wasser genau abspülen.	Alle Teile genau austrocknen lassen.
Außenoberflächen	<ul style="list-style-type: none">• Mit weichem Tuch und geringer Menge eines milden Reinigungsmittels abreiben. Überzeugen Sie sich, dass kein Wasser in das Innere der Vitrine gelangte.	
Innenflächen	<ul style="list-style-type: none">• Beseitigen Sie sämtliche Rückstände von Lebensmitteln oder Holzhackschnitzeln.• Mit weichem Lappen und geringer Menge eines neutralen Reinigungsmittels abreiben. Überzeugen Sie sich, dass kein Wasser in das Innere der Vitrine gelangte.	



Fehlerbeseitigung

Wenn das Gerät nicht richtig funktioniert, muss man sich zum Finden der richtigen Lösung mit der nachfolgenden Tabelle vertraut machen. Wenn Sie

das Problem nicht lösen können, dann setzen Sie sich bitte mit dem Lieferanten in Verbindung.

Problem	Mögliche Ursache	Mögliche Lösung
Das Gerät erwärmt sich nicht.	Stecker wurde nicht richtig in die Elektrosteckdose eingesteckt.	Prüfen Sie, ob der Stecker richtig an die Stromquelle angeschlossen ist.
	Das Aufheizen wird nicht mit dem Toastprogramm-Drehknopf (5) eingestellt:	Bringen Sie den Toastprogramm-Drehknopf (5) in die richtige Position.
	Der Toastprogramm-Drehknopf (5) ist defekt.	Nehmen Sie Kontakt mit dem Lieferanten auf.
	Das Heizelement (4) ist defekt.	Nehmen Sie Kontakt mit dem Lieferanten auf.

Nehmen Sie im Zweifelsfall immer Kontakt mit dem Lieferanten auf.

Technische Spezifikation

Nr. des Produktes: 262214

Betriebsspannung und Frequenz: 220-240V-50/60Hz

Nennleistung: 3000 W

Schutzgrad : Klasse I

Dichtigkeitsbeiwert: IPX3

Einstellbereich des Timers: bis zu 15 Minuten

Außenabmessungen: ca. 438 x 290 x (H) 402 mm

Nettogewicht: ca. 10,4kg

Bemerkungen: Die Technische Spezifikation kann ohne frühere Ankündigung geändert werden.

Garantie

Alle innerhalb von einem Jahr nach dem Kaufdatum festgestellten Defekte oder Mängel, die die Funktionalität des Gerätes beeinträchtigen, werden auf dem Wege der unentgeltlichen Reparatur bzw. des Austausches unter der Voraussetzung beseitigt, dass das Gerät in einer der Bedienungsanleitung gemäßen Art und Weise betrieben und gewartet wird und weder vorsätzlich vernichtet noch nicht bestimmungsgemäß genutzt wurde. Ihre Rechte aus den entsprechenden Gesetzen

bleiben davon unberührt. Eine in der Garantiefrist einzureichende Beanstandung hat die Angabe des Kaufortes und Kaufdatums und in der Anlage einen Kaufbeleg (z.B. Kassenzettel) zu enthalten.

Gemäß unserer Politik der ständigen Weiterentwicklung unserer Produkte behalten wir uns vor, Änderungen am Produkt, an seiner Verpackung und an den dokumentierten technischen Daten ohne vorherige Ankündigung vorzunehmen.

Entsorgung und Umweltschutz

Wird das Gerät außer Betrieb genommen, darf es nicht über den Hausmüll entsorgt werden. Der Benutzer ist für die Übergabe des Gerätes an eine geeignete Sammelstelle für Altgeräte verantwortlich. Die Nichteinhaltung dieser Regel kann gemäß den geltenden Vorschriften über die Abfallentsorgung bestraft werden. Die getrennte Sammlung und das Recycling der Altgeräte trägt zur Schonung der natürlichen Ressourcen bei und sorgt

für eine umwelt- und gesundheitsschonende Verwertungsweise. Weitere Informationen darüber, wo Sie Ihre Altgeräte entsorgen können, erhalten Sie bei Ihrem örtlichen Entsorgungsunternehmen. Der Hersteller und der Importeur übernehmen keine Verantwortung für das Recycling sowie die umweltfreundliche Verwertung von Abfällen, weder direkt noch über ein öffentliches System.

DE



Geachte klant,

Hartelijk dank voor de aankoop van dit Hendi apparaat. Leest u deze gebruiksaanwijzing zorgvuldig voordat u het apparaat gebruikt, dit om schade door verkeerd gebruik te voorkomen. Lees vooral de veiligheidsinstructies aandachtig door.

Veiligheidsinstructies

- Onjuiste bediening en verkeerd gebruik van het apparaat kan ernstige schade aan het apparaat en verwonding van personen tot gevolg hebben.
- Dit apparaat mag alleen worden gebruikt voor commerciële doeleinden en mag niet worden gebruikt voor huishoudelijk gebruik.
- Het apparaat mag alleen worden gebruikt voor het doel waarvoor het werd ontworpen. De fabrikant aanvaardt geen enkele aansprakelijkheid voor schade als gevolg van onjuiste bediening en verkeerd gebruik.
- Zorg dat het apparaat en de stekker niet met water of een andere vloeistof in aanraking komen. Mocht het apparaat onverhoopt in het water vallen, trek dan onmiddellijk de stekker uit het stopcontact en laat het apparaat controleren door een erkend vakman. Niet-naleving hiervan kan levensgevaar opleveren.
- Probeer nooit zelf de behuizing van het apparaat te openen.
- Steek geen voorwerpen in de behuizing van het apparaat.
- Raak de stekker niet met natte of vochtige handen aan.
- **Gevaar van elektrische schokken!** Probeer het apparaat niet zelf te repareren. In het geval van storingen, laat reparaties alleen uitvoeren door gekwalificeerd personeel.
- **Gebruik nooit een beschadigd apparaat!** Als het apparaat is beschadigd, haal de stekker dan uit het stopcontact en neem contact op met de winkel.
- **Waarschuwing!** Dompel de elektrische onderdelen van het apparaat niet onder in water of andere vloeistoffen. Houd het apparaat nooit onder stromend water.
- Controleer de stekker en het netsnoer regelmatig op schade. Als de stekker of het netsnoer is beschadigd, moet het worden vervangen door de technische dienst of een soortgelijk gekwalificeerd persoon om gevaar of letsel te voorkomen.
- Zorg ervoor dat het netsnoer niet in contact komt met scherpe of hete voorwerpen en houd het uit de buurt van open vuur. Als u de stekker uit het stopcontact wilt halen, trek dan altijd aan de stekker en niet aan het netsnoer.
- Zorg ervoor dat niemand per ongeluk aan het netsnoer (of verlengsnoer) kan trekken of kan struikelen over het netsnoer.
- Houd het apparaat in de gaten tijdens gebruik.
- **Waarschuwing!** Zolang de stekker in het stopcontact zit, is het apparaat aangesloten op de voedingsbron.
- Schakel het apparaat uit voordat u de stekker uit het stopcontact trekt.
- Draag het apparaat nooit aan het netsnoer.
- Gebruik geen extra hulpmiddelen die niet worden meegeleverd met het apparaat.
- Sluit het apparaat alleen aan op een stopcontact met de spanning en frequentie die is vermeld op het typeplaatje.

- Sluit de stekker aan op een stopcontact dat eenvoudig bereikt kan worden, zodat de stekker in geval van nood onmiddellijk uit het stopcontact kan worden getrokken. Trek de stekker volledig uit het stopcontact om het apparaat volledig uit te schakelen. Gebruik de stekker om het apparaat los te koppelen van het lichtnet.
- Schakel het apparaat altijd uit voordat u de stekker uit het stopcontact trekt.
- Gebruik nooit accessoires die niet worden aanbevolen door de fabrikant. Zij kunnen mogelijk een veiligheidsrisico vormen voor de gebruiker en kunnen het apparaat mogelijk beschadigen. Gebruik alleen originele onderdelen en accessoires.
- Dit apparaat is niet geschikt voor gebruik door personen (inclusief kinderen) met een verminderd fysiek, sensorisch of geestelijk vermogen, of gebrek aan ervaring en kennis.
- Dit apparaat mag onder geen enkele omstandigheid worden gebruikt door kinderen.
- Houd het apparaat en het netsnoer buiten bereik van kinderen.
- Kinderen mogen niet met het apparaat spelen.
- Koppel het apparaat altijd los van het lichtnet als het onbeheerd wordt achtergelaten en voordat het apparaat wordt gemonteerd, gedemonteerd of gereinigd.
- Laat het apparaat nooit onbeheerd achter tijdens gebruik.

Speciale voorzorgsmaatregelen

- Dit apparaat is uitsluitend bestemd voor het roosteren van brood en voedsel in een commerciële omgeving. Elk ander gebruik kan leiden tot schade aan het apparaat of lichamelijk letsel.
- Gebruik het apparaat alleen zoals beschreven in de handleiding.
- Dit apparaat moet worden gebruikt door opgeleid personeel in keukens van restaurants, kantines of barpersoneel, etc.
-  **Let op! Heet oppervlak!** De temperatuur van het bereikbare oppervlak is zeer hoog tijdens gebruik. Gebruik de meegeleverde tang en raak alleen de verwarmingsregeling & timerknop aan.
- **Waarschuwing:** Zorg ervoor dat de ventilatieopeningen in het apparaat niet worden geblokkeerd. Als u het apparaat inbouwt, zorg dan voor voldoende ventilatie in de constructie.
- **Waarschuwing:** Plaats tijdens installatie niet op oppervlakken of in de buurt van muren, scheidingswanden of keukenmeubelen en dergelijke – tenzij deze gemaakt zijn van niet-brandbaar, warmte-isolerend materiaal of zijn gecoat met niet-brandbaar, warmte-isolerend materiaal en neem de brandpreventievoorschriften in acht.
- Laat tijdens gebruik minimaal 15cm vrij rond het apparaat voor voldoende ventilatie.
- Plaats het apparaat niet op een verwarmingsvoorwerp (kooktoestel op benzine, elektriciteit, houtskool, etc.). Houd het apparaat uit de buurt van warme oppervlakken, open vuur en brandbare voorwerpen.
- Gebruik het apparaat altijd op een vlakke, stabiele, schone, niet-brandbare en droge ondergrond.
- Gebruik het apparaat niet in de buurt van explosieve of ontvlambare materialen, creditcards, magnetische schijven of radio's.



- Gebruik altijd de meegeleverde tang om voedsel uit het apparaat te halen.
- Dit apparaat is niet bedoeld om gebruikt te worden in combinatie met een externe timer of apart afstandsbedieningssysteem.
- **Let op!** Plaats het netsnoer indien nodig op een veilige manier om te voorkomen dat het netsnoer in contact kan komen met het verwarmingsoppervlak en dat er per ongeluk aan het netsnoer kan worden getrokken.
- Het apparaat mag niet worden verplaatst als het in gebruik of nog steeds warm is.
- Bedek het apparaat niet tijdens gebruik. Dit kan leiden tot brandgevaar.
- Alleen reinigen en opbergen als het apparaat volledig is afgekoeld.
- Was het apparaat niet met water of een waterstraal. Wassen kan lekkages veroorzaken en het risico op elektrische schokken verhogen.
- Geen van de onderdelen is vaatwasmachinebestendig.

Beoogd gebruik

- Het apparaat is bestemd voor professioneel gebruik en mag alleen worden bediend door gekwalificeerd personeel.
- Dit apparaat is uitsluitend bestemd voor het roosteren van voedsel of boterhammen.
- Gebruik van het apparaat voor andere doeleinden wordt beschouwd als verkeerd gebruik van het apparaat. De gebruiker is volledig aansprakelijk voor alle risico's die voortvloeien uit verkeerd gebruik van het apparaat.

Installatie met aarding

Dit apparaat is geclassificeerd als beschermingsklasse I en moet worden aangesloten op een aansluiting met aarde. Aarding verlaagt de kans op elektrische schokken doordat elektrische stroom via een ontsnappingsdraad kan weglopen. Dit ap-

paraat is uitgerust met een snoer met een aarde draad en een geaarde stekker. De stekker moet in een stopcontact worden gestoken dat juist is geïnstalleerd en geaard.

Belangrijkste onderdelen van de machine

1. Metalen behuizing
2. Beschermende rekken
3. Verwarmingsstaven (boven, midden & onder)
4. Kruidmellade
5. Verwarmingsregeling (3 standen: boven, midden/onder, boven/midden/onder)
6. Timer (tot 15 minuten)
7. Voedseltang

Accessoires

- a). Voedseltang x6
- b). Lekbak x1

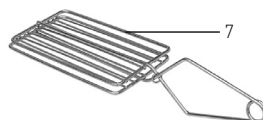

Verwarmingsregeling

Dit apparaat maakt gebruik van kwartsverwarmingsstaven voor directe verwarming.

De verschillende standen van de verwarmingsregeling(5) worden hieronder beschreven:

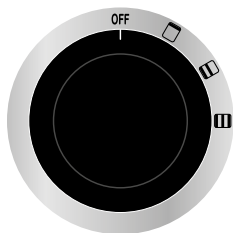

OFF - Schakel het apparaat UIT

 - Voorzie bovenste verwarmingsstaaf van verwarmingsvermogen.

 - Voorzie middelste & onderste verwarmingsstaaf van verwarmingsvermogen.

 - Voorzie bovenste, middelste & onderste verwarmingsstaaf van verwarmingsvermogen.

Vorbereidingen voor het eerste gebruik

- Verwijder alle verpakkingsmaterialen en beschermingsfolie (indien van toepassing).
- Controleer of het apparaat onbeschadigd is. In geval van een onvolledige levering (Zie = > Belangrijkste onderdelen van het apparaat) of schade, neem onmiddellijk contact op met uw leverancier en gebruik het apparaat NIET.
- Reinig het apparaat en de accessoires met lauwwater en een zachte doek.
- Plaats het apparaat op een vlakke, stabiele, schone, hittebestendige en droge ondergrond.
- Zorg ervoor dat er voldoende ruimte vrij wordt gelaten rond het apparaat voor ventilatie.

Bediening

- Zorg er voordat u start voor dat de verwarmingsregeling (5) in de stand OFF (UIT) staat & de timer (6) in de stand "0" staat.
- Steek de stekker in een geschikt stopcontact.
- Plaats het brood of voedsel vervolgens op het beschermende rek (2) met behulp van de meegeleverde tang (7).
- Zet de verwarmingsregeling (5) daarna in de gewenste stand en stel de timer (6) in op de gewenste tijd (Bereik: 0 ~ 15 minuten).
- Er klinkt een geluid nadat de ingestelde tijd is verstreken.
- Gebruik om brandwonden te voorkomen de meegeleverde tang (7) om het brood of voedsel uit het apparaat te halen. Draag indien nodig hittebestendige handschoenen (niet meegeleverd).

Opmerking:

- De werkelijke roostertijd is afhankelijk van een aantal factoren waaronder het type en de dikte van het voedsel en de gewenste mate van bereiding.
- U kunt het verwarmen op elk moment stoppen door de timer in te stellen op 0 minuten.
- Probeer de timer op slechts enkele minuten in te stellen om te voorkomen dat eten aanbrandt.
- LET OP! Gebruik om brandwonden te voorkomen altijd de meegeleverde tang (7) om voedsel uit het apparaat te halen.

NL



Reiniging en onderhoud

Let op: Haal de stekker van het apparaat altijd uit het stopcontact en open de glazen schuifdeur, zodat het apparaat volledig kan afkoelen alvorens het te reinigen.

- Pas op: Dompel het apparaat nooit onder in water of andere vloeistoffen!
- Reinig de buitenkant van het apparaat met een vochtige doek(water met mild reinigingsmiddel).
- Gebruik nooit agressieve reinigingsmiddelen of schuurmiddelen. Gebruik geen scherpe of spitse voorwerpen. Gebruik geen benzine of oplosmiddelen! Reinig met een vochtige doek en reinigingsmiddel indien nodig. Gebruik geen schurende materialen.
- Reinig het apparaat niet met een stoomreiniger of waterstraal.
- Haal het beschermende rek (2) uit het apparaat als u het wilt reinigen. Pak het daarna simpelweg op.

Onderdelen	Hoe te reinigen	Opmerking
Alle accessoires zoals beschermende rek, tang, kruimellade, etc.	<ul style="list-style-type: none">• Laat voor ongeveer 10 tot 20 minuten weken in een warm zeepsopje.• Spoel grondig af onder de kraan.	Droog alle onderdelen goed na het reinigen.
Externe oppervlakken	<ul style="list-style-type: none">• Veeg af met een zachte, schone doek en een beetje neutraal reinigingsmiddel. Zorg ervoor dat er geen water of vocht in het apparaat kan binnendringen.	
Binnenoppervlakken	<ul style="list-style-type: none">• Verwijder eventuele voedselresten en restjes houtsnippers• Veeg schoon met een zachte doek en een beetje mild reinigingsmiddel. Zorg ervoor dat er geen water of vocht in het apparaat kan binnendringen.	

NL

Problemen oplossen

Als het apparaat niet naar behoren functioneert, raadpleeg dan de onderstaande tabel voor een oplossing. Als u het probleem nog steeds niet kunt oplossen, neem contact op met de leverancier/dienstverlener.

Problemen	Mogelijke oorzaak	Mogelijke oplossing
Het apparaat warmt niet op	De stekker is niet stevig en correct in het stopcontact gestoken	Zorg ervoor dat de stekker juist is aangesloten op het stopcontact.
	De verwarmingsregeling (5) is niet ingesteld.	Zet de verwarmingsregeling (5) in de gewenste stand.
	De verwarmingsregeling (5) is defect.	Neem contact op met uw leverancier.
	Verwarmingsstaaf (4) is defect.	Neem contact op met uw leverancier.

Neem in geval van twijfel altijd contact op met uw leverancier.



Technische specificaties

Itemnr.: 262214

Bedrijfsspanning en frequentie: 220-240V- 50/60Hz

Rated wattage: 3000W

Beschermingsklasse: Klasse I

Waterproof protection class: IPX3

Timer range: Up to 15 minutes

Buitenafmeting: Approx. 438 x 290 x (H) 402 mm

Netto gewicht: Approx. 10,4kg

Opmerking: Technische specificaties onderhevig aan verandering zonder kennisgeving.

Garantie

Elk defect waardoor de werking van het apparaat nadelig wordt beïnvloed dat zich binnen één jaar na aankoop van het apparaat voordoet, wordt gratis hersteld door reparatie of vervanging, mits het apparaat conform de instructies is gebruikt en onderhouden en niet op enigerlei wijze verkeerd is behandeld of misbruikt. Dit laat onverlet uw bij wet bepaalde rechten. Als de garantie van kracht is, vermeld dan waar en wanneer u het apparaat

hebt gekocht en sluit een aankoopbewijs bij (bijv. kassabon of factuur).

Gezien ons streven naar voortdurende verdere productontwikkeling behouden wij ons het recht voor, zonder voorafgaande kennisgeving wijzigingen aan te brengen aan product, verpakking en documentatie.

Verwijdering & milieu

Bij de buitengebruikstelling van het apparaat, mag het niet met het overige huisafval worden verwijderd. In plaats daarvan is het uw verantwoordelijkheid om uw afgedankte apparatuur in te leveren bij een daartoe aangewezen inzamelpunt. Het niet opvolgen van deze regel kan worden bestraft in overeenstemming met de geldende voorschriften voor afvalverwerking. De gescheiden inzameling en recycling van uw afgedankte apparatuur ten tijde van buitengebruikstelling helpt bij de instand-

houding van natuurlijke hulpbronnen en waarborgt dat de apparatuur wordt gerecycled op een manier die de volksgezondheid en het milieu beschermt. Voor meer informatie over waar u uw afval kunt inleveren voor recycling kunt u contact opnemen met uw lokale afvalverwerkingsbedrijf. De fabrikant en importeurs nemen geen verantwoordelijkheid voor de recycling, behandeling en ecologische verwijdering, hetzij rechtstreeks of via een openbaar systeem.

NL



Szanowny Kliencie,

Dziękujemy za zakup urządzenia firmy Hendi. Prosimy o uważne zapoznanie się z niniejszą instrukcją przed podłączeniem urządzenia, aby uniknąć uszkodzeń spowodowanych niewłaściwą obsługą. Należy zwrócić szczególną uwagę na zasady bezpieczeństwa.

WAŻNE ZASADY BEZPIECZEŃSTWA

- Nieprawidłowa obsługa i niewłaściwe użycie mogą spowodować poważne uszkodzenie urządzenia lub zranienie osób.
- Urządzenie stosuj wyłącznie zgodnie z przeznaczeniem. Producent i/lub Sprzedawca nie ponosi żadnej odpowiedzialności za szkody spowodowane nieprawidłową obsługą i niewłaściwym użytkowaniem urządzenia.
- W czasie użycia zabezpiecz urządzenie i wtyczkę kabla zasilającego przed kontaktem z wodą lub innymi płynami. W mało prawdopodobnym przypadku zanurzenia urządzenia w wodzie, natychmiast wyciągnij wtyczkę z kontaktu, a następnie zleć kontrolę urządzenia specjalistom. Nieprzestrzeganie tej instrukcji może spowodować zagrożenie życia.
- Nigdy nie otwieraj samodzielnie obudowy urządzenia.
- Nie wtykaj żadnych przedmiotów w obudowę urządzenia.
- Nie dotykaj wtyczki kabla zasilającego wilgotnymi rękami.
- **Ryzyko porażenia prądem!** Regularnie kontroluj stan wtyczki i kabla. W przypadku wykrycia uszkodzenia wtyczki lub kabla, zleć naprawę w wyspecjalizowanym punkcie naprawczym.
- **Nigdy nie używaj uszkodzonego urządzenia!** W przypadku, gdy urządzenie spadnie lub ulegnie uszkodzeniu w inny sposób, przed dalszym użyciem zawsze zleć przeprowadzenie kontroli i ewentualną naprawę w wyspecjalizowanym punkcie naprawczym.
- **Ostrzeżenie!** Nie zanurzaj elektrycznych części urządzenia w wodzie lub w innych płynach. Nigdy nie trzymaj urządzenia pod bieżącą wodą.
- Nigdy nie naprawiaj urządzenia samodzielnie może to spowodować zagrożenie życia.
- Chronь kabel zasilający przed kontaktem z ostrymi lub gorącymi przedmiotami i chronь go przed otwartym ogniem. Jeżeli chcesz odłączyć urządzenie z kontaktu, zawsze chwytaj za wtyczkę, nigdy nie ciągnij za kabel.
- Zabezpiecz kabel (lub przedłużacz), aby nikt przez omyłkę nie wyciągnął go z kontaktu ani się o niego nie potknął.
- Urządzenie powinno być używane tylko do celów, dla których zostały pierwotnie zaprojektowane.
- Kontroluj funkcjonowanie urządzenia w czasie użytkowania.
- Dzieci nie uświadamiają sobie zagrożeń, jakie może spowodować użycie urządzeń elektrycznych. Nigdy nie pozwalaj dzieciom posługiwać się elektrycznymi urządzeniami gospodarstwa domowego bez nadzoru.
- Gdy urządzenie nie jest używane oraz zawsze przed czyszczeniem, odłącz je od źródła zasilania, wyciągając wtyczkę z kontaktu.
- Uwaga! Jeżeli wtyczka kabla zasilającego jest podłączona do kontaktu, urządzenie cały

PL



czas pozostaje pod napięciem.

- Wyłącz urządzenie, zanim wyciągniesz wtyczkę z kontaktu.
- Nigdy nie przenoś urządzenia za kabel zasilający.
- Nie używaj akcesoriów innych niż dostarczone z urządzeniem.
- Urządzenie można podłączać wyłącznie do gniazda o napięciu i częstotliwości zgodnej z danymi znajdującymi się na tabliczce znamionowej.
- Unikaj przeciążenia.
- Po użyciu wyłącz urządzenie wyjmując wtyczkę z gniazda.
- Instalacja elektryczna musi odpowiadać krajowym i lokalnym przepisom.
- Z urządzenia nie mogą korzystać osoby (także dzieci), u których stwierdzono osłabione zdolności fizyczne, sensoryczne lub umysłowe, albo którym brakuje odpowiedniej wiedzy i doświadczenia, chyba że odbywa się to pod nadzorem lub zgodnie z instrukcjami osoby odpowiedzialnej za ich bezpieczeństwo.

Szczególne przepisy bezpieczeństwa

- Urządzenie przeznaczone jest wyłącznie do opiekania tostów lub kanapek w warunkach komercyjnych. Stosowanie urządzenia w jakimkolwiek innym celu może prowadzić do jego uszkodzenia lub do obrażeń ciała.
- Korzystaj z urządzenia wyłącznie zgodnie ze wskazówkami zawartymi w instrukcji.
- Urządzenie powinno być obsługiwane wyłącznie przez przeszkolony personel zaplecza kuchennego restauracji, stołówek lub obsługę baru, itp.
-  **Uwaga! Gorąca powierzchnia!** Temperatura dostępnych powierzchni urządzenia w czasie użytkowania jest bardzo wysoka. Dotykaj wyłącznie dołączonych do urządzenia szczypec, pokrętła programów opiekania i pokrętła timera.
- **Ostrzeżenie:** Nie zastanijaj otworów wentylacyjnych urządzenia. W przypadku zabudowania urządzenia upewnij się, czy ma ono zapewnioną właściwą wentylację.
- **Ostrzeżenie:** Podczas instalacji nie umieszczaj urządzenia na powierzchniach lub w pobliżu ścian, przegród lub mebli kuchennych i tym podobnych, jeśli nie są one wykonane z materiałów niepalnych lub pokryte odpowiednim niepalnym materiałem izolującym ciepło. Pamiętaj o przepisach przeciwpożarowych.
- W trakcie korzystania pozostaw przestrzeń ok. 15 cm wokół urządzenia w celu zapewnienia prawidłowej wentylacji.
- Nie umieszczaj urządzenia na obiekcie emitującym ciepło (kuchenka gazowa, elektryczna, grill, itp.). Trzymaj urządzenie z dala od wszelkich gorących powierzchni, otwartego płomienia i przedmiotów łatwopalnych.
- Ustaw urządzenie na równej, stabilnej, czystej i suchej powierzchni, odpornej na działanie wysokich temperatur.
- Nie korzystaj z urządzenia w pobliżu materiałów wybuchowych lub łatwopalnych, kart płatniczych, dysków magnetycznych lub radioodbiorników.
- Aby wyjąć żywność z urządzenia, zawsze korzystaj z dołączonych szczypec.
- Urządzenie nie jest przystosowane do obsługi za pomocą zewnętrznego timera lub oddzielnego systemu zdalnego sterowania.

PL



- **Uwaga!** Odpowiednio poprowadź i zabezpiecz przewód zasilający, aby zapobiec przypadkowemu pociągnięciu lub kontaktowi z nagrzaną powierzchnią.
- Nie przenoś urządzenia podczas użytkowania lub gdy jest gorące.
- Nie przykrywaj urządzenia podczas pracy. Może to prowadzić do powstania pożaru.
- Nie czyść ani nie umieszczaj urządzenia w miejscu przechowywania, zanim całkowicie nie ostygnie.
- Nie myj urządzenia w wodzie ani silnym strumieniem wody. Mycie urządzenia może spowodować przedostanie się wody do części elektrycznych i doprowadzić do porażenia prądem.
- Części urządzenia nie mogą być myte w zmywarce.

PRZEZNACZENIE

- Urządzenie przeznaczone jest do zastosowania profesjonalnego i powinno być obsługiwane wyłącznie przez wykwalifikowany personel.
- Urządzenie jest przeznaczone wyłącznie do opiekania lub kanapek.
- Wykorzystanie urządzenia w jakimkolwiek innym celu uznane będzie za wykorzystanie niezgodne z przeznaczeniem. Użytkownik będzie wyłącznie odpowiedzialny za nieprawidłowe wykorzystanie urządzenia.

Montaż uziemienia

Witryna jest urządzeniem I klasy ochronności i wymaga uziemienia. Uziemienie zmniejsza ryzyko porażenia prądem, dzięki zastosowaniu przewodu odprowadzającego prąd elektryczny. Urządzenie

wyposażone jest w przewód z uziemieniem z wtykiem uziemiającym. Nie wkładaj wtyczki do kontaktu, jeśli urządzenie nie zostało odpowiednio zainstalowane i uziemione.

Główne części urządzenia

1. Metalowa obudowa
2. Ruszty
3. Elementy grzewcze (górny, środkowy i dolny)
4. Tacka na okruchy
5. Pokrętko programów opiekania (3 ustawienia: grzałka górna, środkowa/dolna, górna/środkowa/dolna)
6. Timer (ustawienie do 15 minut)
7. Szczypce

Akcesoria

- a). Szczypce x6
- b). Tacka na okruchy x1

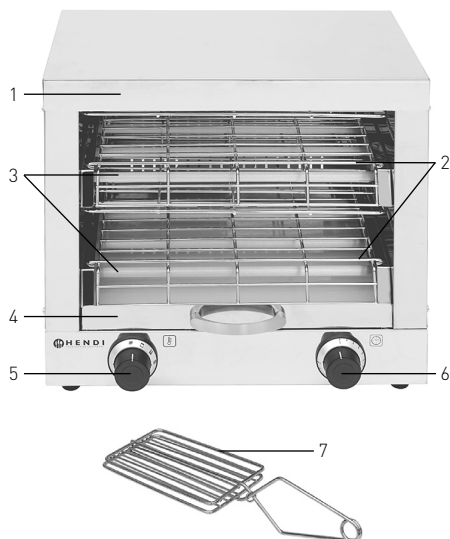



Pokrętko programów opiekania

Urządzenie wykorzystuje kwarcowe grzałki do szybkiego opiekania produktów żywnościowych.

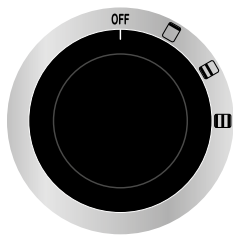
Poniżej opisane są różne ustawienia pokrętki programów opiekania (5):



Ustawienie pokrętki w pozycji OFF powoduje wyłączenie urządzenia.

-  - Pracuje tylko grzałka górna.
-  - Pracuje grzałka środkowa i dolna.
-  - Pracuje grzałka górna, środkowa i dolna.

Przed pierwszym użyciem

- Zdejmij opakowanie i folię ochronną (jeśli dotyczy).
- Sprawdź, czy urządzenie nie jest uszkodzone. W przypadku niekompletnej dostawy (Patrz ==> Głównie części urządzenia) lub uszkodzeń, niezwłocznie skontaktuj się z dostawcą i NIE korzystaj z urządzenia.
- Wyczyść urządzenie i akcesoria przy pomocy letniej wody i miękkiej szmatki.
- Ustaw urządzenie na równej, stabilnej, czystej i suchej powierzchni, odpornej na działanie wysokich temperatur.
- Zapewnij wystarczającą przestrzeń wokół urządzenia, aby umożliwić jego wentylację.

Obsługa

- Przed rozpoczęciem pracy ustaw pokrętko programów opiekania (5) w pozycji OFF, a timer (6) w pozycji „0”.
- Podłącz urządzenie do odpowiedniego gniazdka elektrycznego.
- Następnie umieść tost lub inny produkt żywnościowy na ruszcie (2) za pomocą dotychczasowych do urządzenia szczypec (7).
- Następnie ustaw pokrętko programów opiekania (5) na odpowiedni program, a timer (6) na wymagany czas (zakres: 0-15 minut).
- Po upływie wyznaczonego czasu rozlegnie się sygnał dźwiękowy.
- Wymijając tost lub inny produkt żywnościowy z urządzenia korzystaj ze szczypec (7), by uniknąć poparzeń. Jeśli to konieczne, użyj rękawic odpornych na działanie wysokiej temperatury (niedotychczasowych do urządzenia).

Uwaga:

- Czas obróbki zależy od wielu czynników, np. typ i grubość produktów żywnościowych, wymagany poziom przyrządzenia.
- W każdym momencie możesz przerwać opiekanie, obracając pokrętko timera do pozycji „0”.
- Ustawiaj timer opiekacza na krótki czas, by zapobiec przypaleniu produktu żywnościowego.
- UWAGA! Wymijając tost lub inny produkt żywnościowy z urządzenia zawsze korzystaj ze szczypec (7), by uniknąć poparzeń.

PL



Czyszczenie i konserwacja

Uwaga: Przed czyszczeniem zawsze odłącz urządzenie od źródła zasilania, otwórz szklane drzwi przesuwne i odczekaj, aż zupełnie ostygnie.

- Uwaga: Nigdy nie zanurzaj urządzenia w wodzie lub w innym płynie!
- Umyj zewnętrzną obudowę przy pomocy wilgotnej szmatki (użyj roztworu wody i łagodnego środka czyszczącego).
- Nigdy nie używaj żrących środków czyszczących ani materiałów ściernych. Nie używaj ostrych ani ostro zakończonych przedmiotów. Nie stosuj benzyny ani rozpuszczalników! Czyść urządzenie wilgotną szmatką oraz ewentualnie detergentem. Nie stosuj żadnych materiałów ściernych.
- Nie czyść urządzenia przy pomocy myjki parowej ani strumieniem wody.
- W celu wyczyszczenia wyjmij ruszt (2) z urządzenia. Podnieś ruszt, by wyjąć go z urządzenia.

Części	Czyszczenie	Uwagi
Wszystkie akcesoria, np. ruszt, szczypce, tacka na okruchy itp.	<ul style="list-style-type: none">• Zanurz w ciepłej wodzie z mydłem na ok. 10-20 minut.• Rinse under running water thoroughly.	Dokładnie wysusz wszystkie części.
Zewnętrzne powierzchnie	<ul style="list-style-type: none">• Przetrzyj miękką szmatką z niewielką ilością łagodnego detergentu. Upewnij się, czy do wnętrza urządzenia nie przedostała się woda lub wilgoć.	
Powierzchnie wewnętrzne	<ul style="list-style-type: none">• Usuń wszelkie pozostałości żywności lub drewnianych zrębków.• Wytrzyj miękką szmatką z niewielką ilością łagodnego detergentu. Upewnij się, czy do wnętrza urządzenia nie przedostała się woda lub wilgoć.	

Wyszukiwanie i usuwanie usterek

Jeśli urządzenie nie działa prawidłowo, przeczytaj rozwiązania. Jeśli nie możesz rozwiązać problemu, poniższą tabelę w celu znalezienia prawidłowego skontaktuj się z dostawcą.

Problem	Możliwa przyczyna	Możliwe rozwiązanie
Urządzenie nie nagrzewa się.	Wtyczka nie jest prawidłowo włożona do gniazdka elektrycznego.	Sprawdź, czy wtyczka jest prawidłowo podłączona do źródła zasilania.
	Nie ustawiono nagrzewania za pomocą pokrętki programów opiekania (5)	Ustaw pokrętło programów opiekania (5) w odpowiedniej pozycji.
	Uszkodzone pokrętło programów opiekania (5).	Skontaktuj się z dostawcą.
	Uszkodzony element grzewczy (4).	Skontaktuj się z dostawcą.

W razie wątpliwości zawsze skontaktuj się z dostawcą

Specyfikacja techniczna

Nr produktu: 262214

Napięcie robocze i częstotliwość: 220-240V~ 50/60Hz

Moc znamionowa: 3000W

Stopień ochrony: Klasa I

Waterproof protection class: IPX3

Zakres ustawień timera: do 15 minut

Wymiary zewnętrzne: ok. 438 x 290 x (H) 402 mm

Waga netto: ok. 10,4kg

Uwagi: Specyfikacja techniczna może ulec zmianie bez uprzedzenia.



Gwarancja

Każda wada bądź usterka powodująca niewłaściwe funkcjonowanie urządzenia, która ujawni się w ciągu jednego roku od daty zakupu, zostanie bezpłatnie usunięta lub urządzenie zostanie wymienione na nowe, o ile było użytkowane i konserwowane zgodnie z instrukcją obsługi i nie było wykorzystywane w niewłaściwy sposób lub niezgodnie z przeznaczeniem. Postanowienie to w żadnej mierze nie narusza innych praw użytkownika wynikających z przepisów prawa. W przypadku zgłoszenia urzą-

dzenia do naprawy lub wymiany w ramach gwarancji należy podać miejsce i datę zakupu urządzenia i dołączyć dowód zakupu (np. paragon).

Zgodnie z naszą polityką ciągłego doskonalenia wyrobów zastrzegamy sobie prawo do wprowadzania bez uprzedzenia zmian w wyrobie, opakowaniu oraz danych technicznych podawanych w dokumentacji.

Wycofanie z użytkowania i ochrona środowiska

Pamiętaj!

Nie wyrzucaj zużytego sprzętu łącznie z innymi odpadami

Nie demontuj zużytych urządzeń zawierających niebezpieczne składniki na własną rękę!

Grożą Ci za to kary grzywny!

Po zakończeniu eksploatacji produktu nie wolno gromadzić razem z odpadami komunalnymi, tylko należy odstawić do punktu odbioru odpadów elektrycznych i elektronicznych. Użytkownik ponosi odpowiedzialność za przekazanie wycofanego z użytkowania urządzenia do punktu gospodarowania odpadami. Nieprzestrzeganie tej zasady może być karane zgodnie z lokalnie obowiązującymi przepisami dotyczącymi gospodarowania odpadami. Jeśli urządzenie wycofane z użytkowania jest po prostu odebrane jako osobny odpad, może zostać przetworzone i zutyliczowane w sposób przyjazny dla środowiska, co zmniejsza negatywny wpływ na środowisko i zdrowie ludzi. Aby uzyskać więcej informacji dotyczących dostępnych usług w zakresie odbioru odpadów, należy skontaktować się z lokalną firmą odbierającą odpady.



Symbol przekreślonego kosza na śmieci oznacza, że tego produktu nie wolno wyrzucać do zwykłych pojemników na odpady.

Zużyte urządzenia elektryczne i elektroniczne mogą zawierać niebezpieczne składniki np. rtęć, ołów, kadm lub freon. Jeśli tego typu substancje przedostaną się w sposób niekontrolowany do środowiska, spowodują skażenie wody i gleby, a także wpłyną niekorzystnie na zdrowie ludzi i zwierząt.

Właściwe postępowanie ze zużytym sprzętem zapobiega potencjalnym negatywnym konsekwencjom dla środowiska naturalnego i ludzkiego zdrowia.

Jednocześnie oszczędzamy naturalne zasoby naszej Ziemi wykorzystując powtórnie surowce uzyskane z przetwarzania sprzętu.



Cher client,

Merci d'avoir acheté cet appareil de HENDI. Veuillez lire attentivement ce mode d'emploi avant de brancher l'appareil afin d'éviter tout endommagement pour cause d'usage abusif. Veuillez notamment lire les consignes de sécurité avec la plus grande attention.

Règles de sécurité

- L'utilisation abusive et le maniement incorrect de l'appareil peuvent entraîner une grave détérioration de l'appareil ou provoquer des blessures.
- Cet appareil est conçu exclusivement à des fins commerciales et non pour un usage domestique.
- L'appareil doit être utilisé uniquement pour le but il a été conçu. Le fabricant décline toute responsabilité en cas de dommage consécutif à un usage abusif ou un maniement incorrect.
- Veillez à tenir l'appareil et la prise électrique hors de portée de l'eau ou de tout autre liquide. Si malencontreusement l'appareil tombe dans l'eau, débranchez immédiatement la prise électrique et faites contrôler l'appareil par un réparateur agréé. La non-observation de cette consigne entraîne un risque d'accident mortel.
- Ne tentez jamais de démonter vous-même le bâti de l'appareil.
- N'enfoncez aucun objet dans la carcasse de l'appareil.
- Ne touchez pas la prise avec les mains mouillées ou humides.
- **Risque d'électrocution!** Ne tentez jamais de réparer l'appareil. Tous défauts et dysfonctionnement doivent être supprimés par le personnel qualifié.
- **N'utilisez jamais l'appareil endommagé!** Débranchez l'appareil endommagé de l'alimentation électrique et contactez votre revendeur.
- **Avertissement:** N'immergez pas les pièces électriques de l'appareil dans l'eau ou dans d'autres liquides. Ne mettez pas l'appareil sous l'eau courante.
- Vérifiez régulièrement la fiche et le câble d'alimentation pour les dommages. La fiche ou le câble d'alimentation endommagé(e) transmettent pour la réparation au service ou à une personne qualifiée, pour prévenir tous les menaces ou les blessures possibles.
- Assurez-vous que le câble d'alimentation n'est pas en contact avec les objets pointus ou chauds ; gardez le câble loin des flammes nues. Pour retirer la fiche de la prise murale, tirez toujours en tenant la fiche et non le câble d'alimentation.
- Protégez le câble d'alimentation (ou la rallonge) contre le débranchement accidentel de la prise murale. Le câble doit être posé de manière ne provoquant pas les chutes accidentelles.
- Surveillez en permanence l'appareil pendant l'utilisation.
- Avertissement ! Si la fiche est insérée dans la prise murale, l'appareil doit être considéré comme branché à l'alimentation.
- Avant de retirer la fiche de la prise, éteignez l'appareil !
- Ne transportez jamais l'appareil en tenant le câble.
- N'utilisez aucuns accessoires qui n'ont pas été fournis avec l'appareil.

FR



- L'appareil doit être branché à la prise murale avec une tension et la fréquence indiquées sur la plaque signalétique.
- Insérez la fiche à la prise murale située dans un endroit facilement accessible de sorte qu'en cas de panne l'appareil puisse être immédiatement déconnecté. Pour éteindre complètement l'appareil, débranchez-le de la source d'alimentation. Pour cela, retirez la fiche à l'extrémité du câble d'alimentation de la prise murale.
- Eteignez l'appareil avant de débrancher l'appareil de la prise!
- N'utilisez jamais les accessoires non recommandés par le fabricant. L'utilisation des accessoires non recommandés peut présenter des risques pour l'utilisateur et provoquer les dommages à l'appareil. Utilisez uniquement des pièces et accessoires originaux.
- Cet appareil n'est pas apte à être utilisé par des personnes (enfants compris) avec capacités physiques, sensorielles ou intellectuelles diminuées ou ne possédant pas l'expérience et les connaissances suffisantes.
- Ne laissez jamais les enfants utiliser l'appareil.
- L'appareil et le câble d'alimentation doivent être stockés hors de la portée des enfants.
- Ne permettez pas aux enfants d'utiliser l'appareil pour jouer
- Débranchez toujours l'appareil de l'alimentation s'il doit être laissé sans surveillance et également avant le montage, le démontage et le nettoyage.
- Ne laissez jamais l'appareil sans surveillance lorsqu'il est utilisé.

Consignes de sécurité spéciales

- L'appareil est destiné uniquement pour griller les toasts ou les sandwichs dans les conditions commerciales. L'utilisation de l'appareil à toute autre fin peut entraîner son endommagement ou les blessures.
- Utilisez l'appareil uniquement conformément aux instructions du manuel.
- L'appareil peut être utilisé uniquement par un personnel formé de cuisine des restaurants, des cantines ou le service de bar, etc.
-  **Attention! Surface chaude!** La température des surfaces de l'appareil pendant l'utilisation est très élevée. Toucher uniquement les pinces jointes à l'appareil, le bouton de commande de grillage et le bouton minuterie.
- **Avertissement:** N'obstruez pas les ouvertures de ventilation de l'appareil. En cas d'installation fixe de l'appareil, assurez-vous qu'une ventilation adéquate est garantie.
- **Avertissement:** Lors de l'installation, ne placez pas l'appareil sur ou près des murs, des cloisons, des meubles de cuisine, etc., s'ils ne sont pas faits de matériaux incombustibles ou recouverts d'un matériau incombustible isolant de la chaleur. Rappelez-vous des dispositions relatives à l'incendie.
- Pendant l'utilisation, laissez un espace d'environ 15 cm autour de l'appareil pour assurer une bonne ventilation.
- Ne pas placer l'appareil sur un objet émettant la chaleur (cuisinière à gaz, cuisinière électrique, grills, etc.). Éloigner l'appareil de toute surface chaude, des flammes nues et des objets inflammables.
- Placer l'appareil sur une surface plane, stable, propre et sèche, résistant à de hautes températures.



- Ne pas utiliser l'appareil à proximité des matériaux explosifs ni inflammables, des cartes de paiement, des disques magnétiques ou des radios.
- Pour retirer les aliments de l'appareil utilisez toujours les pinces jointes à l'appareil.
- L'appareil n'est pas destiné à être mis en fonctionnement au moyen d'une minuterie extérieure ou par un système de commande à distance séparé.
- Attention! Fixez bien et protégez le câble d'alimentation pour éviter de le tirer accidentellement ou de toucher une surface chaude.
- Ne pas transporter l'appareil pendant l'utilisation ni lorsqu'il est chaud.
- Ne pas couvrir l'appareil pendant son fonctionnement. Cela peut conduire à un incendie.
- Ne pas nettoyer ni ranger l'appareil avant son refroidissement complet.
- Ne pas laver l'appareil dans l'eau ni par un fort jet d'eau. Le lavage de l'appareil peut causer la pénétration de l'eau dans les parties électriques et le risque du choc électrique.
- Les pièces de l'appareil ne peuvent pas être lavées dans un lave-vaisselle.

Destination de l'appareil

- L'appareil est destiné à un usage professionnel et ne doit être utilisé que par du personnel qualifié.
- L'appareil est conçu uniquement pour faire des toasts ou des sandwiches.
- L'utilisation de l'appareil à d'autres fins sera considérée comme une utilisation inappropriée. L'utilisateur sera seul responsable de l'utilisation incorrecte de l'appareil.

Mise à la terre

Le distributeur est un appareil de la 1ère classe de protection et doit être obligatoirement mis à la terre. La mise à la terre réduit le risque de choc électrique grâce à un conduit évacuant le courant

électrique. L'appareil est équipé d'un conduit avec la mise à la terre et la prise de terre. N'insérez pas la fiche à la prise murale si l'appareil n'a pas été correctement installé et mis à la terre.

Principales pièces de l'appareil

1. Boîtier métallique
2. Grilles
3. Éléments de chauffage (supérieur, central et inférieur)
4. Trappe ramasse miettes
5. Bouton de commande de grillage (3 réglages: résistance haute, résistance centrale/inférieure, résistance haute/centrale/inférieure)
6. Minuterie (réglage jusqu'à 15 minutes)
7. Pinces

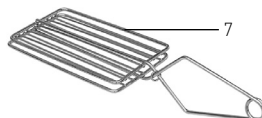

Accessoires

- a). Pinces x 6
- b). Trappe ramasse miettes x 1



Bouton de commande de grillage

L'appareil utilise les résistances au quartz pour griller rapidement les aliments.

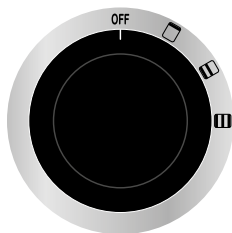
Ci-dessous vous allez trouver une description de différents réglages du bouton de commande de grillage (5):



Après avoir mis le bouton de réglage à la position OFF l'appareil est éteint.

-  - Il n'y a que la résistance haute qui fonctionne.
-  - Les résistances centrale et inférieure fonctionnent.
-  - Les résistances supérieure, centrale et inférieure fonctionnent.

Avant la première utilisation

- Enlever l'emballage et le film de protection (le cas échéant).
- Vérifier si l'appareil n'est pas endommagé. En cas d'une livraison incomplète (Voir ==> Principales pinces de l'appareil) ou d'endommagements, contacter immédiatement le fournisseur et NE PAS utiliser l'appareil.
- Nettoyer l'appareil et ses accessoires à l'aide de l'eau tiède et d'un chiffon doux.
- Placer l'appareil sur une surface plane, stable, propre et sèche, résistant à de hautes températures.
- Laisser une espace nécessaire autour de l'appareil pour faciliter sa ventilation.

Fonctionnement

- Avant le commencement du travail mettez le bouton de commande de grillage (5) en position OFF et la minuterie (6) en position « 0 ».
- Brancher l'appareil à une prise électrique adéquate.
- Ensuite placer un toast ou un autre aliment sur la grille (2) à l'aide des pinces joints à l'appareil (7).
- Ensuite mettez le bouton de commande de grillage (5) sur un programme adéquat et la minuterie (6) sur la durée de grillage nécessaire (plage: de 0 à 15 minutes).
- Dès que la durée de grillage prescrite passe vous allez entendre un signal sonore.
- Pour retirer un toast ou un autre aliment de l'appareil utiliser les pinces (7) pour éviter les brûlures. Si nécessaire, utiliser les gants résistant à de hautes températures (hors équipement de l'appareil)

Attention:

- La durée de grillage dépend de plusieurs facteurs p.ex. type et épaisseur des aliments, niveau de grillage souhaité.
- Vous pouvez à tout moment arrêter le grillage en mettant le bouton de minuterie en position « 0 ».
- Mettez la minuterie à une courte durée de cuisson pour ne pas brûler l'aliment.
- ATTENTION! Pour retirer un toast ou un autre aliment de l'appareil utiliser les pinces (7) pour éviter les brûlures.

FR



Nettoyage et entretien

Attention: Avant le nettoyage et l'entretien de l'appareil, débranchez l'appareil de la source d'alimentation, ouvrez la porte coulissante en verre et attendez jusqu'à ce qu'il refroidisse complètement.

- Attention! Ne jamais plonger l'appareil dans l'eau ou tout autre liquide!
- Le boîtier extérieur nettoyer à l'aide d'un chiffon humide (utiliser la solution de l'eau et d'un détergent doux).
- Ne jamais utiliser de produits agressifs ni de matériaux abrasifs. Ne pas utiliser d'objets tranchants ou pointus. Ne pas utiliser l'essence ni de solvants! Nettoyer l'appareil à l'aide d'un chiffon humide ou éventuellement d'un détergent. Ne pas utiliser de matériaux abrasifs.
- Ne pas nettoyer l'appareil à l'aide d'un nettoyeur à vapeur ni d'un jeu d'eau.
- Pour nettoyer enlever la grille (2) de l'appareil. Soulever la grille pour le retirer de l'appareil.

Eléments	Nettoyage	Observations
Tous les accessoires comme p.ex. grille, pinces, trappe ramasse miettes, etc.	<ul style="list-style-type: none">• A l'eau tiède savonneuse pendant 10-20 minutes.• Rincez précisément à l'eau courante.	Essuyez précisément tous les éléments.
Surfaces extérieures	<ul style="list-style-type: none">• Frotter avec un chiffon doux avec une petite quantité de détergent. Assurez-vous que l'eau ou l'humidité ne pénètrent pas à l'intérieur de l'appareil.	
Surfaces extérieures	<ul style="list-style-type: none">• Essuyez avec un chiffon doux et une petite quantité de détergent neutre.• Assurez-vous que l'eau ou l'humidité ne pénètrent pas à l'intérieur de l'appareil.	

FR

Dépannage

Si l'appareil ne fonctionne pas correctement, lisez les instructions dans le tableau ci-dessous pour trouver une bonne solution. Si vous ne pouvez pas résoudre le problème, contactez votre revendeur.

Problème	Cause possible	Solution possible
L'appareil ne chauffe pas.	La fiche n'est pas correctement connectée à la prise électrique.	Vérifier si la fiche est correctement connectée à une source d'alimentation.
	Le chauffage n'a pas été réglé à l'aide du bouton de commande de grillage (5).	Mettre le bouton de commande de grillage (5) en bonne position.
	Panne de commande de grillage (5).	Contactez votre vendeur.
	Panne d'élément de chauffage (4)	Contactez votre vendeur.

En cas de doute, prenez toujours contact avec votre fournisseur



Caractéristiques techniques

Produit n°: 262214

Tension et fréquence: 220-240V~ 50/60Hz

Puissance nominale: 3000 W

Degré de protection: Classe I

Coefficient d'étanchéité: IPX3

Plage de réglage de la minuterie: jusqu'à 15 minutes

Dimensions extérieures: env. 438 x 290 x (H) 402 mm

Poids net: env. 10,4kg

Remarque : Les caractéristiques peuvent être modifiées sans préavis.

Garantie

Tout vice ou toute défaillance entraînant un dysfonctionnement de l'appareil qui se déclare dans les 12 mois suivant la date de l'achat sera éliminé à titre gratuit ou l'appareil sera remplacé par un appareil nouveau si le premier a été dûment exploité et entretenu conformément aux termes de la notice d'exploitation et s'il n'a pas été indûment exploité ou de manière non conforme à sa destination. La présente stipulation ne porte pas de préjudice aux autres droits de l'utilisateur prévus par les dispositions légales. Dans le cas où l'appareil est donné à la réparation ou doit être remplacé

dans le cadre de la garantie, il y a lieu de spécifier le lieu et la date de l'achat de l'appareil et produire un justificatif nécessaire (par ex. facture ou ticket de caisse).

Conformément à notre politique d'amélioration permanente de nos produits, nous nous réservons le droit d'introduire sans avertissement préalable des modifications à l'appareil, à l'emballage et aux caractéristiques techniques précisées dans la documentation.

Élimination et protection de l'environnement

En cas de retrait du produit de l'exploitation l'appareil ne peut pas être jeté avec d'autres déchets ménagers. L'utilisateur est responsable de la remise de l'équipement au point de collecte approprié pour l'équipement usagé. Le non-respect des dispositions ci-dessus peut entraîner les pénalités conformément à la réglementation applicable en matière d'élimination des déchets. La collecte sélective et le recyclage des équipements usagés contribuent à la conservation des ressources na-

turelles et assurent un recyclage sans danger pour la santé et l'environnement. Pour plus d'informations sur les endroits de collecte des équipements usagés pour le recyclage, contactez la société de collecte des déchets locale. Le producteur et l'importateur ne sont pas responsables du recyclage et du traitement des déchets d'une manière respectueuse de l'environnement directement et dans le système public.

FR



Gentile cliente,

grazie per aver acquistato questo apparecchio HENDI. Ti invitiamo a leggere queste istruzioni per l'uso con attenzione prima di collegare l'apparecchio al fine di evitare danni dovuti a uso improprio. Ti invitiamo inoltre a prestare particolare attenzione alle precauzioni di sicurezza.

Precauzioni di sicurezza

- L'uso scorretto e improprio dell'apparecchio possono danneggiare seriamente l'apparecchio e ferire gli utenti.
- Questo dispositivo è destinato esclusivamente per uso commerciale e non può essere utilizzato per uso domestico.
- L'apparecchio può essere utilizzato solo per lo scopo per cui è stato concepito e progettato. Il produttore non è responsabile di eventuali danni provocati da uso scorretto ed improprio.
- Tenere l'apparecchio e la spina elettrica lontani da acqua ed altri liquidi. Nel caso improbabile che l'apparecchio cada in acqua, staccare immediatamente la spina dalla presa e fare ispezionare l'apparecchio da un tecnico certificato. L'inosservanza delle presenti istruzioni può dare luogo a situazioni pericolose
- Non provare mai ad aprire l'involucro dell'apparecchio da soli.
- Non inserire oggetti nell'involucro dell'apparecchio.
- Non toccare la presa con le mani bagnate o umide.
- **Pericoli di scosse elettriche!** Non tentare di riparare l'apparecchio da solo. Eventuali difetti e malfunzionamenti devono essere rimossi soli da personale qualificato.
- **Non usare l'apparecchio danneggiato!** L'apparecchio difettoso deve essere immediatamente scollegato dalla rete e contattare il rivenditore.
- **Attenzione:** Non immergere parti elettriche in acqua o altri liquidi. Non mettere l'apparecchio sotto l'acqua corrente.
- Controllare regolarmente se la spina e il cavo di alimentazione non sono danneggiati. La spina o il cavo danneggiati trasmettere al servizio o alla persona qualificare per riparare, per evitare eventuali pericoli e lesioni.
- Assicurarsi che il cavo di alimentazione non è in contatto con oggetti appuntiti o caldi. Tenere il cavo lontano da fiamme libere. Per scollegare la spina dalla presa, tirare sempre la spina, mai il cavo.
- Proteggere il cavo di alimentazione (o di estensione) per la sconnessione accidentale dalla presa. Disporre il cavo in modo per evitare lo slittamento accidentale.
- Sorvegliare l'apparecchio continuamente durante l'uso.
- **Attenzione!** Se la spina è inserita nella presa, l'apparecchio è considerato come collegato.
- Prima di rimuovere la spina dalla presa, spegnere l'apparecchio!
- Non trasportare l'apparecchio tenendo il cavo di alimentazione.
- Non utilizzare qualsiasi accessorio che non è stato fornito con l'apparecchio.
- L'apparecchio deve essere collegato ad una presa con tensione e frequenza indicate sulla targhetta.

- Inserire la spina nella presa situata in un punto facilmente accessibile in modo che in caso di guasto sia possibile scollegare immediatamente l'apparecchio. Per spegnere completamente l'apparecchio, scollegarlo dalla presa di corrente. Per questo staccare la spina che si trova sull'estremità del cavo di alimentazione.
- Prima di scollegare la spina, ricordarsi sempre di spegnere l'apparecchio!
- Non usare gli accessori non raccomandati dal produttore. L'uso di accessori non raccomandati può creare i rischi per l'utente e provocare i danni all'apparecchio. Usare unicamente solo pezzi ed accessori originali.
- L'installazione elettrica deve soddisfare le normative nazionali e locali applicabili. Questo apparecchio non è destinato all'uso da parte di persone (inclusi i bambini) con capacità fisiche, sensoriali o mentali ridotte, o senza esperienza e conoscenza.
- Non permettere ai bambini di utilizzare l'apparecchio.
- Tenere l'apparecchio con il cavo fuori dalla portata dei bambini.
- Non permettere ai bambini di giocare con l'apparecchio.
- Scollegare l'apparecchio dalla rete se esso deve essere lasciato incustodito e prima del montaggio, dello smontaggio o della pulizia.
- Non lasciare l'apparecchio incustodito durante l'utilizzazione.

Norme di sicurezza speciali

- Il dispositivo è destinato esclusivamente alla tostatura di toast o panini in condizioni commerciali. L'uso del dispositivo per qualsiasi altro scopo può causare danni o lesioni.
- Utilizzare il dispositivo solo in conformità con le istruzioni nel manuale.
- Il dispositivo deve essere utilizzato esclusivamente da personale specializzato in cucina del ristorante, mense o servizio bar, ecc.
-  **Attenzione! Superficie calda!** La temperatura delle superfici disponibili del dispositivo durante l'uso è molto alta. Toccare solo le pinze fornite con il dispositivo, le manopole dei programmi di tostatura e la manopola del timer.
- **Attenzione:** Non ostruire le aperture dell'apparecchio. In caso di installazione fissa dell'apparecchio, assicurarsi che c'è una ventilazione adeguata.
- **Avvertenza:** durante l'installazione, non posizionare il dispositivo sopra o vicino a pareti, pareti divisorie o mobili da cucina e simili, se non sono fatti di materiali non combustibili o coperti con un materiale isolante termico non combustibile idoneo. Ricordarsi le norme antincendio.
- Durante l'uso, lasciare uno spazio di circa 15 cm attorno al dispositivo per garantire una corretta ventilazione.
- Non posizionare il dispositivo su un oggetto che emette calore (fornello a gas, fornello elettrico, grill, ecc.). Tenere il dispositivo lontano da superfici calde, fiamme libere e oggetti infiammabili.
- Posizionare il dispositivo su una superficie piana, stabile, pulita e asciutta, resistente alle alte temperature.
- Non utilizzare il dispositivo vicino a materiali esplosivi o infiammabili, carte di pagamento, dischi magnetici o radio.



- Utilizzare sempre le pinze fornite con il dispositivo per rimuovere il cibo dal dispositivo.
- Il dispositivo non è progettato per funzionare con un timer esterno o un sistema di controllo remoto separato.
- **Attenzione!** Far passare e fissare correttamente il cavo di alimentazione per evitare di strappare o toccare accidentalmente la superficie riscaldata.
- Non spostare il dispositivo durante l'uso o quando è caldo.
- Non coprire il dispositivo durante il suo funzionamento per evitare di provocare un incendio.
- Non pulire o posizionare il dispositivo in un luogo di stoccaggio finché non si è completamente raffreddato.
- Non lavare il dispositivo in acqua o con un getto d'acqua forte. Il lavaggio del dispositivo può causare la penetrazione di acqua nelle parti elettriche e provocare scosse elettriche.
- Le parti della macchina non possono essere lavate in lavastoviglie.

Destinazione del dispositivo

- Il dispositivo è destinato all'uso professionale e deve essere utilizzato esclusivamente da personale qualificato.
- L'apparecchio è progettato solo per toast o panini.
- L'uso del dispositivo per qualsiasi altro scopo sarà considerato un uso improprio. L'utente sarà l'unico responsabile per l'uso scorretto del dispositivo.

Messa a terra

Il distributore è l'apparecchio della I classe di protezione e deve essere messo a terra. La messa a terra riduce il rischio di scosse elettriche grazie al cavo evacuante il corrente elettrico. L'apparecchio

è dotato di un cavo con una messa a terra. Non inserire la spina nella presa di corrente se l'apparecchio non è stato correttamente installato o messo a terra.

Parti principali del dispositivo

1. Custodia metallica
2. Griglie
3. Elementi riscaldanti (superiore, centrale, inferiore)
4. Vassoio per briciole
5. Manopola dei programmi di tostatura (3 impostazioni: riscaldatore alto, centrale/inferiore, superiore/centrale/inferiore)
6. Timer (impostazione fino a 15 minuti)
7. Pinze

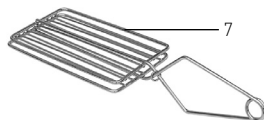

Accessori

- a). Pinze x6
- b). Vassoio per briciole x1



Manopola del programma di tostatura

Il dispositivo utilizza riscaldatori al quarzo per tostatura rapida di prodotti alimentari.

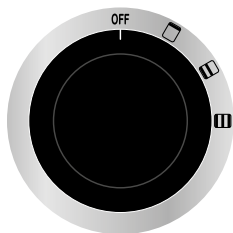
Diverse impostazioni della manopola del programma di tostatura (5) sono descritte di seguito:



Dopo aver girato la manopola su OFF il dispositivo è spento.

-  - Funzionamento del riscaldatore superiore.
-  - Funzionamento dei riscaldatori centrale e inferiore.
-  - Funzionamento dei riscaldatori superiore, centrale e inferiore.

Prima del primo utilizzo

- Rimuovere l'imballaggio e il film protettivo (se applicabile).
- Controllare se il dispositivo non è danneggiato. In caso di consegna incompleta (vedere ==> Parti principali del dispositivo) o danni, contattare immediatamente il fornitore e NON utilizzare il dispositivo.
- Pulire il dispositivo e gli accessori con acqua tiepida e un panno morbido.
- Collocare il dispositivo su una superficie piana, stabile e asciutta, resistente alle alte temperature.
- Assicurare uno spazio sufficiente intorno al dispositivo per garantire la sua ventilazione.

Funzionamento

- Prima di iniziare il lavoro, impostare la manopola del programma di tostatura (5) sulla posizione OFF e il timer (6) sulla posizione "0".
- Collegare il dispositivo a una presa elettrica appropriata.
- Poi posizionare il toast o altro prodotto alimentare sulla griglia (2) usando le pinze fornite (7) con il dispositivo.
- Quindi impostare la manopola del programma della tostatura (5) sul programma appropriato e il timer (6) sul tempo richiesto (intervallo: 0-15 minuti).
- Un segnale acustico sarà emesso dopo il tempo impostato.
- Ritirando il toast o altri prodotti alimentari dal dispositivo usare le pinze (7) per evitare ustioni. Se necessario, utilizzare guanti resistenti alle alte temperature (non forniti con il dispositivo).

Nota:

- Il tempo di preparazione dipende da molti fattori, ad esempio il tipo e lo spessore dei prodotti alimentari, il livello di tostatura richiesto.
- In qualsiasi momento, puoi interrompere la tostatura ruotando la manopola del timer sulla posizione "0".
- Impostare il timer del tostapane per un breve periodo per evitare la combustione del prodotto alimentare.
- **ATTENZIONE!** Quando si toglie il toast o altri prodotti alimentari al dispositivo, utilizzare sempre le pinze (7) per evitare ustioni.



Pulizia e manutenzione

Attenzione: Prima di pulire l'apparecchio. Scollegare l'apparecchio dalla fonte di alimentazione, aprire la porta scorrevole di vetro e aspettare fino a quando raffredda completamente.

- Nota: non immergere mai il dispositivo in acqua o altri liquidi!
- Lavare la custodia esterna con un panno umido (usare una soluzione di acqua e un detergente delicato).
- Non usare mai detersivi corrosivi o materiali abrasivi. Non usare oggetti appuntiti. Non usare benzina o solventi! Pulire il dispositivo con un panno umido ed eventualmente un detergente. Non utilizzare materiali abrasivi.
- Non pulire l'apparecchio con un pulitore a vapore o un getto d'acqua.
- Rimuovere la griglia (2) dal dispositivo per la pulizia. Sollevare la griglia per rimuoverla dal dispositivo.

Elemento	Pulizia	Osservazioni
Tutti gli accessori per esempio la griglia, le pinze e il vassoio per briciole ecc.	<ul style="list-style-type: none">• Immergere in acqua calda e sapone per circa 10-20 minuti.• Risciacquare con acqua corrente.	Asciugare accuratamente tutte le parti.
Superfici esterne	<ul style="list-style-type: none">• Assicurarsi che l'acqua o l'umidità non hanno penetrati l'interno dell'apparecchio. Assicurarsi che l'acqua o l'umidità non hanno penetrati l'interno dell'apparecchio.	
Superficie interne	<ul style="list-style-type: none">• Rimuovere eventuali residui di cibo o trucioli di legno.• Pulire con un panno morbido e una piccola quantità di detergente. Assicurarsi che l'acqua o l'umidità non hanno penetrati l'interno dell'apparecchio.	

IT

Risoluzione dei problemi

Se l'apparecchio non funziona correttamente, leggere la tabella qui sotto per trovare la soluzione corretta.

Se non è possibile risolvere il problema, contattare il rivenditore.

Problema	Causa possibile	Soluzione possibile
Il dispositivo non si riscalda.	La spia è correttamente inserita nella presa elettrica.	Controllare se la spina è correttamente collegata alla fonte di alimentazione.
	Il riscaldamento non è stato impostato con la manopola del programma di tostatura (5)	Impostare la manopola del programma tostapane (5) nella posizione corretta.
	La manopola del programma tostapane danneggiata (5).	Contattare il rivenditore.
	Elemento riscaldante danneggiato (4).	Contattare il rivenditore.

Nel dubbio, contattare sempre il fornitore.



Specifiche tecniche

Prodotto n.: 262214

Tensione di funzionamento e frequenza: 220-240V-50/60Hz

Potenza nominale: 3000W

Grado di protezione: Classe I

Coefficiente di tenuta: IPX3

Intervallo di impostazioni del timer: fino a 15 minuti

Dimensioni esterne : circa. 438 x 290 x (H) 402 mm

Peso netto: circa. 10,4kg

Attenzione: Le specifiche tecniche sono soggette a modifiche senza preavviso.

Garanzia

Qualsiasi difetto che influenza la funzionalità del dispositivo che compaia entro un anno dall'acquisto sarà corretto a titolo interamente gratuito o con la sostituzione del prodotto che è stato utilizzato e sottoposto a manutenzione corretta seguendo le istruzioni, senza alcuna violazione. I diritti legali del cliente non sono assolutamente modificati. Nel caso in cui l'intervento di manutenzione o sostitu-

zione sia previsto nel periodo di validità della garanzia, precisare dove e quando si è acquistato il prodotto, possibilmente allegando lo scontrino.

In linea con la nostra politica di sviluppo continuo dei prodotti, ci riserviamo il diritto di modificare il prodotto, l'imballo e le specifiche di documentazione, senza notifica alcuna.

Smaltimento e protezione dell'ambiente

In caso di ritiro dell'apparecchiatura dal funzionamento il prodotto non può essere smaltito con altri rifiuti domestici. L'utente è responsabile della consegna dell'attrezzatura al punto di raccolta appropriato per l'attrezzatura usata. Il mancato rispetto delle disposizioni sopramenzionate può comportare l'imposizione di sanzioni in conformità con le normative vigenti in materia di smaltimento dei rifiuti. La raccolta e il riciclaggio selettivi di attrezzature usate contribuiscono alla conserva-

zione delle risorse naturali e garantiscono il riciclaggio in modo tale da non nuocere alla salute e all'ambiente. Per ulteriori informazioni sui luoghi di smaltimento delle apparecchiature usate per il riciclaggio, contattare la società locale di raccolta dei rifiuti. Il produttore e l'importatore non sono responsabili per il riciclaggio e il trattamento dei rifiuti in modo ecologico, sia direttamente che nel quadro del sistema pubblico.

IT



Stimate client,

Vă mulțumim pentru achiziționarea acestui aparat HENDI. Vă rugăm să citiți cu atenție acest manual înainte de a conecta aparatul pentru evitarea defectării ca urmare a utilizării incorecte. Acordați o atenție deosebită regulilor de siguranță.

Reguli de siguranță

- Operarea incorectă și utilizarea necorespunzătoare a aparatului poate cauza avaria grav a aparatului și poate cauza răni oamenilor.
- Aparatul este utilizat exclusiv în scopuri comerciale și nu trebuie folosit pentru uz casnic.
- Aparatul poate fi folosit doar în scopul pentru care a fost proiectat. Producătorul nu este răspunzător pentru orice avariere cauzată operării incorecte și a utilizării necorespunzătoare.
- Asigurați-vă că aparatul și ștecherul nu intră în contact cu apă sau alte lichide. În cazul în care aparatul este scăpat în apă, scoateți imediat ștecherul din priză și un tehnician autorizat trebuie să-l verifice. Dacă nu respectați aceste instrucțiuni, acest lucru poate cauza situații care vă pot pune viața în pericol.
- Nu încercați să deschideți singuri carcasa aparatului.
- Nu introduceți nici un fel de obiecte în carcasa aparatului.
- Nu atingeți ștecherul cu mâinile ude sau umede.
- **Pericol de electrocutare!** Nu încercați să reparați singur/ă aparatul. În cazul unei defecțiuni, reparațiile vor fi efectuate întotdeauna numai de personal calificat.
- **Nu utilizați niciodată un aparat defect!** Deconectați aparatul de la priza electrică și contactați distribuitorul în cazul unei defecțiuni.
- **Avertisment!** Nu scufundați părțile electrice ale aparatului în apă sau în alte lichide. Nu țineți niciodată aparatul sub jet de apă.
- Verificați în mod regulat ștecărul și cablul pentru a vă asigura că nu sunt deteriorate. În cazul în care ștecărul sau cablul de alimentare este deteriorat, acesta trebuie înlocuit de agentul de service sau de alt personal calificat similar pentru a evita orice pericol.
- Cablul nu trebuie să intre în contact cu obiecte ascuțite sau fierbinți și trebuie păstrat departe de foc. Pentru a scoate ștecărul din priză, trageți întotdeauna de ștecăr, nu de cablu.
- Asigurați-vă că nimeni nu poate trage din greșeală cablul (sau prelungitorul) și că nimeni nu se poate împiedica de el.
- Supravegheați întotdeauna aparatul atunci când este în funcțiune.
- Avertisment! Atât timp cât ștecărul este în priză, aparatul este conectat la sursa de electricitate.
- Opriiți aparatul înainte de a scoate ștecărul din priză.
- Nu cărați niciodată aparatul ținându-l de cablu.
- Nu utilizați dispozitive suplimentare care nu sunt livrate împreună cu aparatul.
- Conectați aparatul doar la prize electrice cu intensitatea și frecvența electrice menționate pe eticheta aparatului.

- Conectați cablul de alimentare la o priză electrică ușor accesibilă, astfel încât aparatul să poată fi deconectat imediat în caz de urgență. Scoateți cablul de alimentare din priza electrică pentru a opri complet aparatul. Utilizați cablul de alimentare ca dispozitiv de deconectare.
- Opriți întotdeauna aparatul înainte de a deconecta cablul de alimentare.
- Nu utilizați niciodată accesorii care nu sunt recomandate de către producător. Acestea pot reprezenta un risc de siguranță pentru utilizator și pot deteriora aparatul. Utilizați numai piese și accesorii originale.
- Acest aparat nu trebuie folosit de copii sau persoane care au capacități mentale, senzoriale sau fizice reduse, sau lipsă de experiență și cunoștințe.
- Acest aparat nu trebuie utilizat sub nicio formă de către copii.
- Nu țineți produsul și cablurile sale la îndemâna copiilor.
- Copiii nu trebuie să se joace cu acest produs.
- Deconectați întotdeauna aparatul de la sursa de alimentare în cazul în care este lăsat nesupravegheat, precum și înainte de asamblare, dezasamblare sau curățare.
- Nu lăsați niciodată aparatul nesupravegheat pe parcursul utilizării.

Reglementări speciale de siguranță

- Acest aparat este destinat exclusiv prăjirii pâinii pentru sandvișuri, în aplicații comerciale. Orice altă utilizare poate provoca avarierea aparatului sau accidentarea persoanelor.
- Use the appliance as described in the manual.
- Acest aparat trebuie utilizat de către personalul instruit de la bucătăria restaurantelor, cantinelor sau barurilor etc.
-  **Atenție! Suprafață fierbinte!** Temperatura suprafeței accesibile este foarte ridicată în timpul utilizării. Folosiți cleștii livrați; atingeți doar butonul de control al temperaturii și pe cel al cronometrului.
- **Avertisment:** Nu obstrucționați orificiile pentru ventilație ale aparatului. La montaj trebuie asigurat că structura permite ventilarea.
- **Avertisment:** În timpul instalării nu așezați aparatul pe suprafața sau în apropierea pereților, pereților despărțitori, mobilierului de bucătărie și a altor obiecte asemănătoare - dacă acestea nu sunt confecționate din materiale necombustibile sau dacă nu sunt învelite în material necombustibil și respectați normele de prevenire a incendiilor.
- În timpul utilizării lăsați cel puțin 15 cm în jur ca spațiu de ventilație.
- Nu puneți aparatul pe un obiect de încălzire (aparat de gătit cu benzină, electric, cărbune etc.). Țineți aparatul departe de orice suprafețe fierbinți, de focul deschis sau de obiectele inflamabile.
- Utilizați întotdeauna aparatul pe o suprafață orizontală, stabilă, curată, termorezistentă și uscată.
- Nu utilizați aparatul în apropierea materialelor explozibile sau inflamabile, cardurilor de credit, discurilor magnetice sau aparatelor de radio.
- Pentru a scoate pâinea din aparat folosiți doar cleștii livrați.
- Acest aparat nu este construit spre a fi utilizat cu ajutorul unui cronometru extern sau al



unui sistem de control separat.

- **Atenție!** Așezați corespunzător cablul de alimentare, dacă este cazul, pentru a împiedica tragerea neintenționată sau contactul cu suprafața de încălzire.
- Aparatul nu trebuie mișcat în timp ce funcționează sau cât este cald.
- Nu acoperiți aparatul în timpul utilizării. Acest lucru poate provoca incendii.
- Nu curățați și nu depozitați aparatul decât după ce s-a răcit complet.
- Nu spălați aparatul cu apă sau sub jet de apă. La spălare se pot produce scurgeri, ceea ce va crește riscul de electrocutare.
- Niciuna dintre piese nu este destinată spălării în mașina de spălat vase.

Destinația produsului

- Acesta este un aparat de uz profesional și poate fi utilizat numai de către personalul calificat.
- Aparatul a fost conceput exclusiv pentru prăjirea produselor de panificație sau a sandvișurilor.
- Utilizarea aparatului în orice alt scop reprezintă o utilizare incorectă. Utilizatorul este singurul răspunzător de orice utilizare incorectă a aparatului.

Instalația de împământare

Acest aparat este încadrat în clasa de protecție I și trebuie împământat. Împământarea reduce riscul electrocutării prin asigurarea unui fir de ieșire pentru curentul electric. Acest aparat este dotat cu

un cablu cu fir de împământare cu fișă. Fișa trebuie conectată la o priză instalată corespunzător și împământată.

Principalele piese ale aparatului

1. Carcasă metalică
2. Rafturi de protecție
3. Bare de încălzire (superioară, mijlocie și inferioară)
4. Tavă pentru firimituri
5. Butonul de control al încălzirii (3 setări: Superioară, mijlocie/inferioară, superioară/mijlocie/inferioară)
6. Cronometru (până la 15 secunde)
7. Clește de manipulare a pâinii

Accesorii

- a). Clește de manipulare a pâinii x6
- b). Tavă de scurgere x1

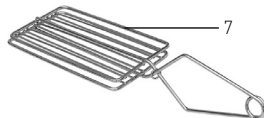



Butonul de control al încălzirii

Acest aparat utilizează bare de încălzire cu cuarț care asigură o încălzire promptă.

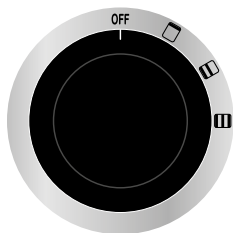
Mai jos sunt descrise diversele setări ale butonului de comandă (5):



Poziția OFF - OPRIREA aparatului

-  - Alimentarea barei superioare de încălzire.
-  - Alimentarea barelor de încălzire mijlocie și inferioară.
-  - Alimentează barele de încălzire superioară, mijlocie și inferioară.

Pregătirea înainte de prima utilizare

- Îndepărtați întregul ambalaj și folia de protecție (dacă există).
- Asigurați-vă că aparatul nu este deteriorat. În cazul în care livrarea este incompletă (Vezi == > Piesele principale ale aparatului) sau se constată vreo defecțiune luați imediat legătura cu furnizorul și NU utilizați aparatul.
- Curățați aparatul și accesoriile cu apă caldă și o cârpă moale.
- Poziționați aparatul pe o suprafață orizontală, stabilă, curată, termorezistentă și uscată.
- Asigurați-vă că în jurul aparatului este suficient loc liber pentru ventilație.

Utilizare

- Înainte de a porni aparatul verificați ca butonul de comandă (5) este în poziția OFF iar cronometrul (6) este în poziția "0".
- Se conectează la o priză adecvată.
- Apoi așezați feliile de pâine sau alimentele pe raftul de protecție (2) cu ajutorul cleștilor livrați (7).
- Apoi se aduce butonul de comandă (5) în poziția dorită și cronometrul (6) la intervalul de timp dorit (Intervalul: 0 ~ 15 minute).
- După ce timpul setat s-a scurs, se va auzi un semnal sonor.
- Scoateți pâinea sau alimentele cu ajutorul cleștilor (7) pentru a evita să vă ardeți. Dacă este necesar folosiți mănuși termorezistente (nu se livrează).

Notă:

- Timpul efectiv de preparare depinde de mai mulți factori cum ar fi tipul și grosimea cărnii și de gradul de preparare dorit.
- Încălzirea se poate opri în orice moment dacă butonul cronometrului este adus la 0 minute.
- Încercați să setați un număr redus de minute pentru a evita ca alimentele să se ardă.
- **ATENȚIE!** Folosiți întotdeauna cleștii livrați (7) pentru a scoate alimentele, evitând astfel arsurile.

RO



Curățarea și întreținerea

Atenție: Înainte de a curăța aparatul scoateți-l din priză și deschideți ușa pentru a-l să se răcească complet.

- Atenție: Nu scufundați niciodată aparatul în apă sau în vreun alt lichid!
- Curățați exteriorul aparatului cu o cârpă umedă (apă sau detergent slab).
- Nu folosiți niciodată agenți de curățare agresivi sau abrazivi. Nu folosiți obiecte ascuțite. Nu folosiți benzină sau solvenți! Curățați cu o cârpă umedă și detergent dacă este nevoie. Nu folosiți materiale abrazive.
- Nu curățați aparatul folosind aburi sau jet de apă.
- Scoateți raftul de protecție (2) al aparatului pentru curățare. Trebuie doar să trageți de el în sus.

Piese	Cum se curăță	Observații
Toate accesoriile cum ar fi raftul, cleștii, tava pentru firimituri etc.	<ul style="list-style-type: none">• Scufundați în apă caldă, cu săpun timp de aproximativ 10 minute până la 20 de minute.• Clătiți bine sub jet de apă de la robinet.	La sfârșit uscați bine aceste piese.
Suprafețele exterioare	<ul style="list-style-type: none">• Se curăță ștergând-o cu o cârpă moale și un detergent neutru. Aveți grijă ca în aparat să nu pătrundă apă sau umezeală.	
Suprafețele interioare	<ul style="list-style-type: none">• Îndepărtați toate resturile de alimente sau de talaș.• Se curăță ștergând-o cu o cârpă moale și un detergent slab. Aveți grijă ca în aparat să nu pătrundă apă sau umezeală.	

RO

Depanarea

Dacă aparatul nu funcționează bine consultați tabelul de mai jos pentru a găsi soluția. Dacă tot nu puteți rezolva problema, luați legătura cu furnizorul/agentul de service.

Probleme	Cauză posibilă	Soluție posibilă
Aparatul nu se încălzește	Ștecherul nu este conectat la priză corect și ferm	Asigurați-vă că mufa cablului de alimentare este conectată corect la priza electrică.
	Butonul de control al încălzirii (5) nu este setat.	Setați butonul de comandă (5) în poziția dorită.
	Butonul de control al încălzirii (5) este defect.	Luați legătura cu furnizorul.
	Bara de încălzire (4) este defectă.	Luați legătura cu furnizorul.

În caz de nesiguranță luați mereu legătura cu furnizorul.



Specificația tehnică

Articol nr.: 262214

Tensiune și frecvența de funcționare: 220-240V-50/60Hz

Puterea nominală: 3000W

Clasa de protecție: Clasa I

Clasa de protecție contra apei: IPX3

Interval temporizator: Până la 15 secunde

Dimensiuni exterioare: Aprox. 438 x 290 x (H) 402 mm

Greutate netă: Aprox. 10,4kg

Observații: Specificația tehnică poate fi modificată fără preaviz.

Garanție

Orice defecțiune care afectează funcționarea aparatului apărută la mai puțin de un an de la cum-părarea acestuia va fi remediată prin reparație sau înlocuire gratuită, cu condiția ca aparatul să fi fost folosit și întreținut conform instrucțiunilor nu să nu fi fost bruscat sau folosit necorespunzător în vreun fel. Drepturile dumneavoastră legale nu sunt afec-

tate. Dacă aparatul este în garanție, menționați când și de unde a fost cumpărat și includeți dovada cumpărării (de ex. chitanța).

Conform politicii noastre de dezvoltare continuă a produsului, ne rezervăm dreptul de a modifica produsul, ambalajul și documentația fără notificare.

Eliminarea și mediul înconjurător

La dezafectarea aparatului, produsul nu trebuie aruncat împreună cu alte deșeuri menajere. În schimb, este responsabilitatea dumneavoastră să eliminați echipamentul uzat prin predarea acestuia la un punct de colectare desemnat. Nerespectarea acestei reguli poate fi penalizată în conformitate cu reglementările aplicabile privind eliminarea deșeurilor. Colectarea separată și reciclarea echipamentului dumneavoastră uzat la momentul debarasării contribuie la conservarea resurselor na-

turale și asigură realizarea reciclării într-un mod care protejează sănătatea ființelor umane și a mediului. Pentru informații suplimentare privind modul în care puteți preda deșeurile dumneavoastră în scopul reciclării, vă rugăm să contactați compania locală de colectare a deșeurilor. Producătorii și importatorii nu își asumă responsabilitatea cu privire la reciclarea, tratarea și eliminarea ecologică a deșeurilor, fie direct, fie prin intermediul unui sistem public.

RO



Благодарим Вас за покупку оборудования фирмы Hendi. Необходимо внимательно прочитать настоящую инструкцию пользователя во избежание повреждения машины в результате неправильной эксплуатации. Советуем уделить особое внимание правилам техники безопасности.

Правила техники безопасности

- Неправильная эксплуатация и использование оборудования не по назначению может привести к его поломке и травмам пользователей.
- Настоящее оборудование предназначено исключительно для коммерческого использования и не должно использоваться в домашних условиях.
- Оборудование следует использовать точно по назначению. Производитель не несет ответственности за повреждения, вызванные неправильной эксплуатацией или неправильным обслуживанием оборудования.
- Оборудование и электрическую штепсельную вилку следует держать вдали от воды и прочих жидкостей. Если штепсельная вилка попадет в воду, ее следует тут же вытащить из розетки электропитания и обратиться к квалифицированному специалисту для проверки устройства. Несоблюдение данных указаний может повлечь за собой угрозу здоровью и жизни обслуживающего персонала.
- Не вскрывать корпус оборудования самостоятельно.
- Не класть никаких посторонних предметов внутрь оборудования.
- Не касаться штепсельной вилки мокрыми или влажными руками.
- **Опасность поражения током!** Не следует самостоятельно чинить электрооборудование. Любые поломки и неисправности должны устраняться квалифицированным персоналом.
- **Никогда не использовать поврежденное оборудование!** Отключить его от электросети и обратиться к продавцу.
- **Внимание!** Не погружать электрические компоненты в воду или другие жидкости. Не мыть оборудование под проточной водой.
- Регулярно проверять вилку и провод электропитания на предмет повреждений. С целью предотвращения несчастных случаев и травм поврежденную вилку или провод отдать на ремонт в сервисный центр или обратиться к квалифицированному электрику.
- Удостовериться, что провод электропитания не касается острых и горячих предметов. Держать электропровод вдали от открытого огня. Для того, чтобы вынуть вилку из розетки всегда нужно тянуть за вилку, а не за электропровод.
- Защитить провод электропитания (удлинитель) от случайного выпадения из розетки. Электропровод прокладывать так, чтобы случайно не споткнуться о него.
- Постоянно наблюдать за работающим оборудованием.
- Предупреждение! Если вилка находится в розетке, оборудование подключено к сети электропитания.
- Перед тем, как вынуть вилку из розетки, оборудование следует выключить!

- Не переносить оборудование, держа за электропровод.
- Не использовать никаких деталей, аксессуаров, которые не поставляются вместе с этим оборудованием.
- Оборудование следует подключать исключительно к розетке, в которой напряжение и частота соответствует параметрам, указанным на паспортной табличке оборудования.
- Вилку следует вставлять в розетку, расположенную в удобном и легкодоступном месте, так чтобы в случае аварии можно было ее немедленно вынуть. Для полного обеспечения оборудования следует отсоединить его от сети электропитания; для этого следует вынуть вилку, находящуюся на конце провода электропитания, из розетки.
- Прежде чем вынуть вилку из розетки, необходимо сначала выключить оборудование!
- Не следует использовать детали и аксессуары, не рекомендованные производителем, т.к. использование таких деталей и аксессуаров может угрожать здоровью и жизни пользователя, а также может привести к поломке оборудования. Следует всегда использовать оригинальные детали и аксессуары.
- Оборудование не предназначено для использования людьми (в том числе детьми) с ограниченными физическими, сенсорными и умственными возможностями, а также людьми, которые не имеют соответствующих навыков и опыта.
- Ни в коем случае нельзя допускать детей к использованию оборудования.
- Оборудование следует хранить в месте, недоступном для детей.
- Не разрешать детям использовать оборудование в качестве игрушки.
- Всегда следует отсоединить оборудование от электропитания, если оставляем ее без надзора, перед монтажом, демонтажем и чисткой.
- Не оставлять включенное оборудование без надзора.

Специальные правила техники безопасности

- Устройство предназначено только для поджаривания тостов или бутербродов в коммерческих условиях. Использование устройства для любых других целей может привести к повреждению или травме тела.
- Используйте устройство только в соответствии с инструкциями, указанными в руководстве.
- Устройство должно эксплуатироваться только обученным персоналом кухни ресторанов, столовых или баров.
-  **Внимание! Горячая поверхность!** Температура доступных поверхностей устройства во время использования очень высокая. Прикасайтесь только к щипцам, приложенным к устройству, ручкам программы поджаривания и ручке таймера.
- **Предупреждение:** Не закрывайте вентиляционные отверстия устройства. В случае застройки устройства, убедитесь, что оно имеет достаточную вентиляцию.
- **Предупреждение:** Во время установки не размещайте устройство на поверхностях или вблизи стен, перегородок или кухонной мебели и т.п., если они не сделаны из негорючих материалов или не покрыты подходящим негорючим теплоизоляционным



материалом. Помните о правилах пожарной безопасности.

- Во время использования оставьте пространство около 15 см вокруг устройства, чтобы обеспечить надлежащую вентиляцию.
- Не размещайте устройство на объекте, излучающем тепло (газовая плита, электрическая плита, гриль и т. д.). Держите устройство подальше от любых горячих поверхностей, открытого огня и легковоспламеняющихся предметов.
- Поместите устройство на ровную, стабильную, чистую и сухую поверхность, устойчивую к высоким температурам.
- Не используйте устройство вблизи взрывчатых или легковоспламеняющихся материалов, платежных карт, магнитных дисков или радиоприемников.
- Для того, чтобы вынуть пищу из устройства, всегда используйте прилагаемые щипцы.
- Устройство не приспособлено для управления с помощью внешнего таймера или отдельной системы дистанционного управления.
- **Внимание!** Правильно проведите и закрепите шнур питания, чтобы предотвратить случайное вытягивание или контакт с нагретой поверхностью.
- Не переносите устройство во время использования или, когда оно нагретое.
- Не закрывайте устройство во время работы. Это может привести к пожару.
- Не чистите и не размещайте устройство в месте хранения пока оно не остынет.
- Не мойте устройство в воде или сильной струей воды. Мытье устройства может привести к попаданию воды в электрические детали и привести к поражению электрическим током.
- Детали устройства нельзя мыть в посудомоечной машине.

RU

Назначение устройства

- Устройство предназначено для профессионального использования и должно эксплуатироваться только квалифицированным персоналом.
- Данное устройство предназначено только для приготовления тостов и сэндвичей.
- Использование устройства для любых других целей будет рассматриваться, как использование не по назначению. Пользователь будет нести исключительную ответственность за неправильное использование устройства.

Монтаж устройства

Гранитор является устройством I класса защиты и должен быть заземлен. Заземление снижает риск поражения электрическим током за счет использования отводящего провода. Устройство

оснащено заземляющим проводом с вилкой с заземляющим контактом. Не вставляйте вилку в розетку, если устройство не установлено надлежащим образом и не заземлено.



Основные детали устройства

1. Металлический корпус
2. Решётки
3. Нагревательные элементы (верхний, средний и нижний)
4. Поддон для крошек
5. Ручка программы поджаривания (3 установки нагревателя: верхний, средний / нижний, верхний / средний / нижний)
6. Таймер (установка до 15 минут)
7. Щипцы

Аксессуары

- а). Щипцы x 6
- б). Поддон для крошек x 1

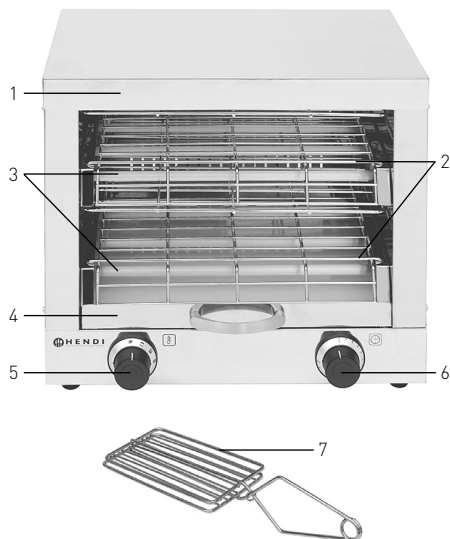

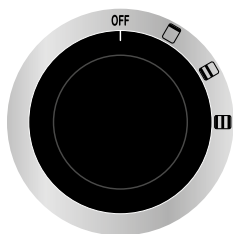

Ручка программы поджаривания

В устройстве используются кварцевые нагреватели для быстрого поджаривания пищевых продуктов. Ниже описаны различные настройки ручки программы для поджаривания (5):



Установка ручки в положении OFF выключает устройство

-  - Работает только верхний нагреватель.
-  - Работает только средний и нижний нагреватель.
-  - Работает верхний, средний и нижний нагреватель.

Перед первым использованием

- Удалите упаковку и защитную пленку (если имеется).
- Проверьте, не повреждено ли устройство. В случае неполной поставки (Смотри ==> Основные детали устройства) или повреждений, немедленно свяжитесь с поставщиком и НЕ используйте устройство.
- Чистите устройство и аксессуары теплой водой и мягкой тканью.
- Поместите устройство на ровную, стабильную, чистую и сухую поверхность, устойчивую к высоким температурам.
- Обеспечьте достаточное пространство вокруг устройства для необходимой вентиляции.

RU



Обслуживание

- Перед началом работы установите ручку программы поджаривания (5) в положение OFF, а таймер (6) в положение „0“.
- Подключите устройство к соответствующей электрической розетке.
- Затем поместите тост или другой пищевой продукт на решетку (2), используя щипцы, приложенные к устройству (7).
- Потом установите ручку программы поджаривания (5) на нужную программу, а таймер (6) – на требуемое время (диапазон: 0-15 минут).
- По истечении указанного времени раздастся звуковой сигнал.
- Вынимая тост или другой пищевой продукт из устройства, пользуйтесь щипцами (7), чтобы избежать ожогов. При необходимости используйте термостойкие перчатки (не входят в комплект поставки устройства).

Примечания:

- Время обработки зависит от многих факторов, например, от типа и толщины пищевых продуктов, необходимого уровня приготовления.
- В любое время вы можете прекратить поджаривание, повернув ручку таймера в положение „0“.
- Установите таймер тостера на короткое время, чтобы предотвратить подгорание пищевого продукта.
- **ВНИМАНИЕ!** При вынимании тоста или другого пищевого продукта из устройства всегда используйте щипцы (7), чтобы избежать ожогов.

Очистка и техническое обслуживание

ЗАМЕЧАНИЕ: Перед очисткой всегда отключайте устройство от источника питания, откройте раздвижную стеклянную дверь и подождите, пока устройство полностью остынет.

- **Примечание.** Никогда не погружайте устройство в воду или любую другую жидкость!
- Промойте наружный корпус влажной тряпкой (используйте раствор воды и мягкого моющего средства).
- Никогда не используйте агрессивные чистящие средства или абразивные материалы. Не используйте острые предметы. Не используйте бензин или растворители! Протирайте устрой-

ство влажной тканью и, если нужно, мощным средством. Не используйте абразивные материалы.

- Не чистите устройство пароочистителем или струей воды.
- Для очистки выньте решетку (2) из устройства. Поднимите решетку, чтобы снять ее с устройства.

Детали	Очистка	Замечания
Все принадлежности, например, решетка, щипцы, поддон для крошек и т. д.	<ul style="list-style-type: none">• Погрузите в теплую мыльную воду в течение прибл. 10-20 минут• Промойте под проточной водой.	Тщательно просушите все детали.
Наружные поверхности	<ul style="list-style-type: none">• Протрите мягкой тканью с небольшим количеством мягкого моющего средства. Убедитесь, что во внутрь устройства не попала вода или влага.	
Внутренние поверхности	<ul style="list-style-type: none">• Удалите остатки пищи или древесную щепу.• Протрите мягкой тканью и небольшим количеством нейтрального моющего средства. Убедитесь, что во внутрь устройства не попала вода или влага.	



Поиск и устранение неисправностей

Если устройство не работает должным образом, обратитесь к приведенной ниже таблице, чтобы

найти правильное решение. Если вы не можете решить проблему, обратитесь к поставщику.

Проблема	Возможная причина	Возможное решение
Устройство не нагревается.	Вилка неправильно подключена к электрической розетке.	Проверьте, правильно ли подключена вилка к источнику питания.
	Нагрев не был установлен с помощью ручки программы поджаривания (5)	Установите ручку программы поджаривания (5) в нужное положение.
	Повреждена ручка программы поджаривания (5).	Связаться с поставщиком.
	Поврежден нагревательный элемент (4).	Связаться с поставщиком.

В случае возникновения вопросов обратитесь к поставщику.

Технические характеристики

№ продукта: 262214

Рабочее напряжение (В) и частота (Гц): 220-240В-50/60Гц

Номинальная мощность: 3000Вт

Степень защиты: I Класс

Класс защиты от воды: IPX3

Диапазон установок таймера: до 15 минут

Размеры устройства: прим. 438 x 290 x (H) 402 mm

Вес нетто: прим. 10,4кг

Замечания: Технические характеристики могут быть изменены без предварительного уведомления.

Гарантия

Любая недоделка или поломка, которая влечет за собой неправильную работу устройства, которая будет выявлена в течение первого года от даты покупки, будет устранена бесплатно, или же все устройство будет заменено новым, если оно эксплуатировалось и обслуживалось согласно инструкции по обслуживанию и не использовалось неправильно, или в разрез с назначением. Данное положение ни в коей мере не нарушает иных прав потребителя, изложенных в законо-

дательстве. В случае заявления устройства в ремонт или на замену в рамках гарантии, следует указать место и дату покупки устройства и приложить счет, или чековую квитанцию.

Согласно нашей политике совершенствования наших продуктов оставляем за собой право на ввод изменений в конструкцию, упаковку и в технические параметры, указываемые в технической документации без предупреждения.

Утилизация и защита окружающей среды

В случае вывода оборудования из эксплуатации, продукт нельзя утилизировать вместе с другими бытовыми отходами. Пользователь несет ответственность за передачу оборудования в соответствующий пункт приема техники бывшей в употреблении. Несоблюдение вышеуказанного положения может привести к наложению штрафов в соответствии с действующими правилами в отношении утилизации отходов. Селективный сбор и утилизация использованного оборудования способствуют сохранению природных

ресурсов и обеспечивают рециркуляцию таким образом, который не вреден для здоровья и окружающей среды. Для получения дополнительной информации о том, где можно отдать использованное оборудование для утилизации, обратитесь в местную компанию по сбору отходов. Производитель и импортер не несут ответственности за рециркуляцию и переработку отходов экологически безопасным способом, как непосредственно, так и в рамках государственной системы.

RU



Αγαπητέ πελάτη,

Ευχαριστούμε που αγοράσατε αυτό το προϊόν HENDI. Διαβάστε προσεκτικά το παρόν εγχειρίδιο πριν συνδέσετε τη συσκευή, προκειμένου να προλάβετε πιθανή βλάβη που μπορεί να οφείλεται σε λανθασμένη χρήση. Διαβάστε ιδίως τους κανονισμούς ασφαλείας πολύ προσεκτικά.

Κανονισμοί ασφαλείας

- Αυτή η συσκευή προορίζεται μόνο για επαγγελματική χρήση και δεν πρέπει να χρησιμοποιείται για οικιακή χρήση.
- Η συσκευή πρέπει να χρησιμοποιείται μόνο για τον σκοπό για τον οποίο προορίζεται και σχεδιάστηκε. Ο κατασκευαστής δεν ευθύνεται για τυχόν ζημιές που προκλήθηκαν από εσφαλμένη λειτουργία και ακατάλληλη χρήση.
- Κρατήστε τη συσκευή και το βύσμα μακριά από νερό και άλλα υγρά. Σε περίπτωση που η συσκευή πέσει μέσα σε νερό, αφαιρέστε αμέσως το βύσμα από την πρίζα και μην τη χρησιμοποιήσετε μέχρι να ελεγχθεί η συσκευή από πιστοποιημένο τεχνικό. Η μη τήρηση των οδηγιών ενδέχεται να προκαλέσει κίνδυνο προς τη ζωή.
- Μην επιχειρήσετε ποτέ να ανοίξετε μόνοι σας το περίβλημα της συσκευής.
- Μην εισάγετε αντικείμενα στο περίβλημα της συσκευής.
- Μην αγγίζετε το βύσμα με υγρά χέρια.
- **Κίνδυνος ηλεκτροπληξίας!** Μην επιχειρήσετε να επισκευάσετε μόνοι σας τη συσκευή. Σε περίπτωση δυσλειτουργίας, οι επισκευές πρέπει να διενεργούνται μόνο από εξειδικευμένο προσωπικό.
- **Μην χρησιμοποιείτε ποτέ συσκευή με βλάβη!** Σε περίπτωση βλάβης, αποσυνδέστε τη συσκευή από την πρίζα και επικοινωνήστε με τον πωλητή.
- **Προειδοποίηση!** Μην βυθίζετε τα ηλεκτρικά μέρη της συσκευής σε νερό ή άλλα υγρά. Μην βάζετε ποτέ τη συσκευή κάτω από τρεχούμενο νερό.
- Ελέγχετε τακτικά το βύσμα και το καλώδιο τροφοδοσίας για τυχόν ζημιές. Εάν το βύσμα ή το καλώδιο τροφοδοσίας είναι κατεστραμμένο, πρέπει να αντικατασταθεί από τεχνικό σέρβις ή εξειδικευμένα άτομα για την αποφυγή τυχόν κινδύνου ή τραυματισμού.
- Βεβαιωθείτε ότι το καλώδιο δεν έρχεται σε επαφή με αιχμηρά ή θερμά αντικείμενα και κρατήστε το μακριά από φωτιά. Για να βγάλετε το βύσμα από την πρίζα, να τραβάτε πάντα το βύσμα και όχι το καλώδιο.
- Βεβαιωθείτε ότι το καλώδιο (ή το καλώδιο επέκτασης) είναι τοποθετημένο έτσι ώστε να μην προκαλέσει κίνδυνο να σκοντάψει κανείς.
- Να προσέχετε πάντα τη συσκευή κατά τη χρήση.
- Προειδοποίηση! Όσο το βύσμα είναι στην πρίζα, η συσκευή είναι συνδεδεμένη στην πηγή τροφοδοσίας.
- Απενεργοποιήστε τη συσκευή πριν τραβήξετε το βύσμα από την πρίζα.
- Ποτέ μην μεταφέρετε τη συσκευή από το καλώδιο.
- Μην χρησιμοποιείτε συσκευές που δεν παρέχονται μαζί με τη συσκευή.
- Συνδέστε τη συσκευή μόνο σε ηλεκτρική πρίζα με τάση και συχνότητα που αναφέρονται στην ετικέτα της συσκευής.

- Συνδέστε το βύσμα σε μια εύκολα προσβάσιμη ηλεκτρική πρίζα έτσι ώστε σε περίπτωση έκτακτης ανάγκης η συσκευή να μπορεί να αποσυνδεθεί αμέσως. Για να απενεργοποιήσετε πλήρως τη συσκευή, βγάλτε το βύσμα από την πρίζα.
- Απενεργοποιείτε πάντα τη συσκευή πριν αποσυνδέσετε το βύσμα.
- Μην χρησιμοποιείτε ποτέ εξαρτήματα διαφορετικά από αυτά που συνιστώνται από τον κατασκευαστή. Σε αντίθετη περίπτωση, μπορεί να δημιουργηθεί κίνδυνος για τον χρήστη και να προκληθεί ζημιά στη συσκευή. Χρησιμοποιείτε μόνο αυθεντικά εξαρτήματα και αξεσουάρ.
- Αυτή η συσκευή δεν προορίζεται για χρήση από άτομα (συμπεριλαμβανομένων παιδιών) με μειωμένες σωματικές, αισθητήριες ή διανοητικές ικανότητες ή με έλλειψη πείρας και γνώσης.
- Αυτή η συσκευή δεν πρέπει, σε καμία περίπτωση, να χρησιμοποιείται από παιδιά.
- Κρατήστε τη συσκευή και το καλώδιο μακριά από παιδιά.
- Να αποσυνδέετε πάντα τη συσκευή από το ρεύμα εάν αφήνεται χωρίς επιτήρηση ή δεν χρησιμοποιείται και πριν από εργασίες συναρμολόγησης, αποσυναρμολόγησης ή καθαρισμού.
- Μην αφήνετε ποτέ τη συσκευή χωρίς επιτήρηση ενώ βρίσκεται σε λειτουργία.

Ειδικοί κανονισμοί ασφαλείας

- Αυτή η συσκευή διατίθεται μόνο για εμπορική χρήση και μόνο για το ψήσιμο τoστ και σάντουιτς. Οποιαδήποτε άλλη χρήση μπορεί να προκαλέσει ζημιά στη συσκευή ή τραυματισμό.
- Χρησιμοποιείτε τη συσκευή μόνο όπως περιγράφεται στο εγχειρίδιο.
- Η συσκευή πρέπει να χειρίζεται από εκπαιδευμένο προσωπικό σε κουζίνα εστιατορίου, καντίνας, μπαρ κλπ.
-  **Προσοχή! Καυτή επιφάνεια!** Η θερμοκρασία της εξωτερικής επιφάνειας είναι υψηλή κατά τη λειτουργία της συσκευής. Χρησιμοποιείτε τις παρεχόμενες λαβίδες και αγγίζετε μόνο τον διακόπτη θερμοκρασίας και τον χρονοδιακόπτη.
- **Προειδοποίηση:** Απομακρύνετε όλα τα εμπόδια γύρω από όλα τα ανοίγματα εξερισμού της συσκευής. Παρέχετε εξερισμό κατά την εγκατάσταση.
- **Προειδοποίηση:** Κατά την εγκατάσταση, μην τοποθετείτε τη συσκευή σε επιφάνειες ή παρακείμενους τοίχους, χωρίσματα ή έπιπλα κουζίνας και παρόμοιες επιφάνειες, που δεν είναι κατασκευασμένες από μη εύφλεκτο υλικό ή επενδεδυμένες με μη εύφλεκτο, θερμομονωτικό υλικό. Τηρείτε πάντα τους κανονισμούς πρόληψης πυρκαγιάς.
- Αφήστε τουλάχιστον 15 cm ελεύθερο χώρο γύρω από τη συσκευή για λόγους αερισμού κατά τη χρήση.
- Μην τοποθετείτε τη συσκευή επάνω σε αντικείμενα θέρμανσης (ηλεκτρικό φούρνο, ψισταριά κλπ). Διατηρείτε τη συσκευή μακριά από θερμές επιφάνειες, ανοικτές φλόγες και εύφλεκτα αντικείμενα.
- Χρησιμοποιείτε πάντα τη συσκευή σε επίπεδη, σταθερή, καθαρή, στεγνή και ανθεκτική στη θερμότητα επιφάνεια.
- Μην χρησιμοποιείτε τη συσκευή κοντά σε εκρηκτικά ή εύφλεκτα υλικά, πιστωτικές κάρτες, μαγνητικούς δίσκους ή ραδιόφωνα.



- Χρησιμοποιείτε πάντοτε τις λαβίδες που παρέχονται για να αφαιρέσετε τα τoστ από τη συσκευή.
- Η συσκευή δεν προορίζεται για λειτουργία μέσω εξωτερικού χρονοδιακόπτη ή ξεχωριστού συστήματος τηλεχειρισμού.
- **Προσοχή!** Στερεώστε, εάν είναι απαραίτητο, το καλώδιο τροφοδοσίας για να αποφύγετε τυχόν ακούσιο τράβηγμα ή επαφή με καυτή επιφάνεια.
- Η συσκευή δεν πρέπει να μετακινείται όταν λειτουργεί ή είναι ακόμα ζεστή.
- Μην καλύπτετε ποτέ τη συσκευή κατά τη λειτουργία της. Ενδέχεται να προκληθεί πυρκαγιά.
- Μην καθαρίζετε ή αποθηκεύετε τη συσκευή εάν δεν έχει κρυώσει πλήρως.
- Μην πλένετε τη συσκευή με νερό ή εκτοξευτήρα νερού. Μπορεί να προκληθούν διαρροές και να αυξηθεί ο κίνδυνος ηλεκτροπληξίας.
- Κανένα μέρος της συσκευής δεν είναι κατάλληλο για πλύσιμο σε πλυντήριο πιάτων.

Προβλεπόμενη χρήση

- Η συσκευή προορίζεται για επαγγελματική χρήση και πρέπει να χρησιμοποιείται μόνο από ειδικευμένο προσωπικό.
- Αυτή η συσκευή έχει σχεδιαστεί μόνο για ψήσιμο ή για σάντουιτς.
- Η χρήση της συσκευής για οποιονδήποτε άλλο σκοπό θεωρείται εσφαλμένη. Ο χρήστης είναι αποκλειστικά υπεύθυνος για την μη κατάλληλη χρήση της συσκευής.

Γείωση

Αυτή η συσκευή ταξινομείται στην κλάση προστασίας Ι και πρέπει να συνδέεται με γείωση προστασίας. Η γείωση μειώνει τον κίνδυνο ηλεκτροπληξίας παρέχοντας ένα καλώδιο διαφυγής για το ηλεκτρικό ρεύμα.

Αυτή η συσκευή είναι εξοπλισμένη με καλώδιο που φέρει καλώδιο γείωσης με βύσμα γείωσης. Το βύσμα πρέπει να είναι συνδεδεμένο σε σωστά τοποθετημένη και γειωμένη πρίζα.ed.

Κύρια μέρη της συσκευής

1. Μεταλλικό περίβλημα
2. Σχάρες
3. Ράβδοι θέρμανσης (Άνω, μεσαία και κάτω)
4. Δίσκος συλλογής για ψίχουλα
5. Διακόπτης θερμοκρασίας (3 ρυθμίσεις: Άνω, μεσαία/κάτω, άνω/μεσαία/κάτω)
6. Χρονοδιακόπτης (έως 15 λεπτά)
7. Λαβίδα

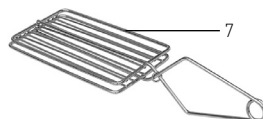

Εξαρτήματα

- α). Λαβίδα x6
- β). Δίσκος συλλογής x1

Διακόπτης θερμοκρασίας

Η συσκευή χρησιμοποιεί ράβδο θέρμανσης χαλαζία για γρήγορη θέρμανση.

Οι ρυθμίσεις του διακόπτη θερμοκρασίας (5) περιγράφονται παρακάτω:

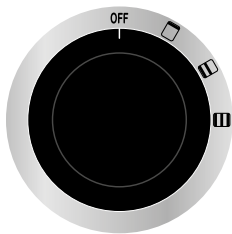

ση OFF – Απενεργοποίηση της συσκευής

 - Παροχή ισχύος θέρμανσης στην άνω ράβδο θέρμανσης.

 - Παροχή ισχύος θέρμανσης στη μεσαία και την κάτω ράβδο θέρμανσης.

 - Παροχή ισχύος θέρμανσης στην άνω, τη μεσαία και την κάτω ράβδο θέρμανσης.

Προετοιμασία πριν την πρώτη χρήση

- Αφαιρέστε όλο το υλικό συσκευασίας και την προστατευτική μεμβράνη (αν υπάρχει).
- Βεβαιωθείτε ότι η συσκευή δεν φέρει ζημιές. Σε περίπτωση μη ολοκληρωμένης παράδοσης (βλέπε => Κύρια μέρη της συσκευής) ή ζημιών, επικοινωνήστε αμέσως με τον προμηθευτή σας και ΜΗΝ χρησιμοποιήσετε τη συσκευή.
- Καθαρίστε τη συσκευή και τα εξαρτήματά της με χλιαρό νερό και ένα μαλακό πανί.
- Τοποθετήστε τη συσκευή σε επίπεδη, σταθερή, καθαρή, στεγνή και ανθεκτική στη θερμότητα επιφάνεια.
- Βεβαιωθείτε ότι υπάρχει αρκετός ελεύθερος χώρος γύρω από τη συσκευή για λόγους αερισμού.

Λειτουργία

- Πριν θέσετε σε λειτουργία τη συσκευή, βεβαιωθείτε ότι ο διακόπτης θερμοκρασίας (5) είναι στη θέση OFF και ότι ο χρονοδιακόπτης (6) είναι στη θέση 0.
 - Συνδέστε τη συσκευή σε μια κατάλληλη πρίζα.
 - Στη συνέχεια, τοποθετήστε τα τοστ επάνω στη σχάρα (2) χρησιμοποιώντας τις παρεχόμενες λαβίδες (7).
 - Στη συνέχεια, γυρίστε τον διακόπτη θερμοκρασίας (5) στην επιθυμητή θερμοκρασία και τον χρονοδιακόπτη (6) στον επιθυμητό χρόνο ψίσίματος (Εύρος: 0 ~ 15 λεπτά).
 - Όταν παρέλθει ο χρόνος που έχετε οριστεί, θα ακουστεί ένας ήχος.
 - Χρησιμοποιήστε τις παρεχόμενες λαβίδες (7) για να αφαιρέσετε τα τοστ και να αποφύγετε τον κίνδυνο εγκαυμάτων. Φοράτε γάντια ανθεκτικά στη θερμότητα, αν χρειάζεται (δεν παρέχονται).
- Σημείωση:
- Ο πραγματικός χρόνος ψίσίματος εξαρτάται από πολλούς παράγοντες, όπως το είδος και το πάχος του τροφίμου, ο επιθυμητός βαθμός ψίσίματος.
 - Μπορεί να διακόψετε τη λειτουργία ψίσίματος οποιαδήποτε στιγμή θέτοντας τον χρονοδιακόπτη στα 0 λεπτά.
 - Χρησιμοποιήστε τον χρονοδιακόπτη για να αποφύγετε τον υπερβολικό χρόνο ψίσίματος.
 - ΠΡΟΣΟΧΗ! Χρησιμοποιείτε πάντα τις παρεχόμενες λαβίδες (7) για να αφαιρέσετε τα τοστ και να αποφύγετε τον κίνδυνο εγκαυμάτων.



Καθαρισμός και Συντήρηση

Προσοχή: Να αποσυνδέετε πάντα τη συσκευή από την πρίζα και να την αφήνετε να κρυώνει τελείως πριν την καθαρίσετε και την αποθηκεύσετε.

- Προσοχή: Μην βυθίζετε ποτέ τη συσκευή σε νερό ή άλλα υγρά!
- Καθαρίζετε την εξωτερική επιφάνεια της συσκευής με ένα υγρό πανί (νερό με ήπιο καθαριστικό).
- Ποτέ μην χρησιμοποιείτε επιθετικά ή λειαντικά καθαριστικά. Μην χρησιμοποιείτε αιχμηρά ή κοφτερά αντικείμενα. Μην χρησιμοποιείτε βενζίνη ή διαλύτες! Καθαρίστε με ένα υγρό πανί και απορρυπαντικό, εάν είναι απαραίτητο. Μην χρησιμοποιείτε λειαντικά υλικά.
- Μην καθαρίζετε τη συσκευή με ατμοκαθαριστή ή εκτοξευτήρα νερού.
- Αφαιρέστε τη σάρα (2) από τη συσκευή για να την καθαρίσετε, τραβώντας την απλώς προς τα πάνω.

Μέρη	Καθαρισμός	Σημείωση
Όλα τα εξαρτήματα, όπως σάρες, λαβίδες, δίσκος συλλογής για ψίχουλα, κλπ.	<ul style="list-style-type: none">• Βάλτε τα μέσα σε ζεστό σαπουνόνερο για περίπου 10 έως 20 λεπτά.• Ξεπλύνετε καλά με καθαρό νερό.	Στεγνώστε καλά όλα τα εξαρτήματα
Εξωτερικές επιφάνειες	<ul style="list-style-type: none">• Σκουπίστε με ένα απαλό καθαρό πανί και λίγο ουδέτερο απορρυπαντικό. Βεβαιωθείτε ότι δεν εισέρχεται νερό ή υγρασία στο εσωτερικό της συσκευής.	
Εσωτερικές επιφάνειες	<ul style="list-style-type: none">• Αφαιρέστε όλα τα υπολείμματα τροφίμων.• Σκουπίστε με ένα απαλό καθαρό πανί και λίγο ουδέτερο απορρυπαντικό. Βεβαιωθείτε ότι δεν εισέρχεται νερό ή υγρασία στο εσωτερικό της συσκευής.	

GR

Αντιμετώπιση προβλημάτων

Αν η συσκευή δεν λειτουργεί σωστά, συμβουλευτείτε τον παρακάτω πίνακα για πιθανές λύσεις.

Αν συνεχίζετε να μην μπορείτε να επιλύσετε το πρόβλημα, επικοινωνήστε με τον προμηθευτή/πάροχο σέρβις.

Προβλήματα	Πιθανές αιτίες	Πιθανές λύσεις
Η συσκευή δεν θερμαίνεται.	Το φινι δεν είναι σωστά συνδεδεμένο στην πρίζα.	Βεβαιωθείτε ότι το φινι είναι συνδεδεμένο σωστά στην πρίζα.
	Δεν έχετε ορίσει θερμοκρασία με τον διακόπτη θερμοκρασίας (5).	Θέστε τον διακόπτη θερμοκρασίας (5) στην επιθυμητή θερμοκρασία.
	Ο διακόπτης θερμοκρασίας είναι ελαττωματικός.	Επικοινωνήστε με τον προμηθευτή σας.
	Η ράβδος θέρμανσης (4) είναι ελαττωματική.	Επικοινωνήστε με τον προμηθευτή σας.

Εάν έχετε αμφιβολία, επικοινωνήστε με τον προμηθευτή σας!



Τεχνικές προδιαγραφές

Αρ. προϊόντος: 262214

Τάση (V) και συχνότητα (Hz) λειτουργίας: 220-240V-50/60Hz

Ονομαστική ισχύς: 3000W

Κατηγορία προστασίας: Κατηγορία I

Κλάση προστασίας νερού: IPX3

Εύρος χρονόμετρου: Έως 15 λεπτά

Διαστάσεις συσκευής: περ. 438 x 290 x (Υ) 402 mm

Καθαρό βάρος: απερ. 10,4kg

Σημείωση: Οι τεχνικές προδιαγραφές μπορούν να τροποποιηθούν χωρίς προηγούμενη ειδοποίηση.

Εγγύηση

Οποιοδήποτε ελάττωμα επηρεάζει τη λειτουργικότητα της συσκευής που γίνεται προφανές ένα χρόνο μετά την αγορά της, θα διορθώνεται με δωρεάν επισκευή ή αντικατάσταση, αρκεί η συσκευή να έχει χρησιμοποιηθεί και συντηρηθεί σύμφωνα με τις οδηγίες και να μην έχει γίνει κατάχρηση ή λανθασμένη χρήση της με οποιονδήποτε τρόπο. Δε θίγονται τα νόμιμα δικαιώματά σας. Εάν η συσκευή υποστηρίζεται

από εγγύηση, δηλώστε πού και πότε έχει αγοραστεί και συμπεριλάβετε την απόδειξη αγοράς (π.χ. απόδειξη λιανικής πώλησης).

Σύμφωνα με την πολιτική μας για τη συνεχή εξέλιξη των προϊόντων μας, διατηρούμε το δικαίωμα να αλλάξουμε το προϊόν, τη συσκευασία και τις προδιαγραφές τεκμηριωσής του χωρίς προειδοποίηση.

Απόρριψη & Περιβάλλον

Η συσκευή, μετά το πέρας της διάρκειας ζωής της, δεν πρέπει να απορρίπτεται ως οικιακό απόρριμμα. Πρέπει να απορρίπτεται, με δική σας ευθύνη, σε καθορισμένο σημείο συλλογής. Η μη τήρηση αυτού ενδέχεται να τιμωρείται σύμφωνα με τους ισχύοντες κανονισμούς για τη διάθεση των απορριμμάτων. Η χωριστή συλλογή και ανακύκλωση αυτής της συσκευής κατά τη στιγμή της απόρριψης βοηθά στη διατήρηση των φυσικών πόρων και εξασφαλίζει την

ανακύκλωσή της με τρόπο που προστατεύει την ανθρώπινη υγεία και το περιβάλλον. Για περισσότερες πληροφορίες σχετικά με το πού μπορείτε να απορρίψετε τη συσκευή για ανακύκλωση, επικοινωνήστε με την τοπική εταιρεία συλλογής απορριμμάτων. Οι κατασκευαστές και οι εισαγωγείς δεν αναλαμβάνουν την ευθύνη ανακύκλωσης, επεξεργασίας και οικολογικής διάθεσης, είτε άμεσα είτε μέσω δημόσιου συστήματος.

ΣΕΡΒΙΣ ΕΛΛΑΔΟΣ:

Serviceworld

τηλ.: 210.6203.838 (10 γραμμές)

info@serviceworld.gr

www.serviceworld.gr

GR



Hendi B.V.

Steenoven 21
3911 TX Rhenen, The Netherlands
Tel: +31 (0)317 681 040
Email: info@hendi.eu

Hendi Polska Sp. z o.o.

ul. Magazynowa 5
62-023 Gądk, Poland
Tel: +48 61 6587000
Email: info@hendi.pl

Hendi Food Service Equipment GmbH

Gewerbegebiet Ehring 15
5112 Lamprechtshausen, Austria
Tel: +43 (0) 6274 200 10 0
Email: office.austria@hendi.eu

Hendi UK Ltd.

Central Barn, Hornby Road
Lancaster, LA2 9JX, United Kingdom
Tel: +44 (0)333 0143200
Email: sales@hendi.co.uk

Hendi Food Service Equipment Romania Srl

Str. 13 decembrie 94A, Hala 14
Braşov, 500164, Romania
Tel: +40 268 320330
Email: office@hendi.ro

PKS Hendi South East Europe SA

5 Metsovou Str.
18346 Moschato, Athens, Greece
Tel: +30 210 4839700
Email: office.greece@hendi.eu

Hendi HK Ltd.

1208, 12/F Exchange Tower
33 Wang Chiu Road, Kowloon Bay, Hong Kong
Tel: +852 2154 2618
Email: info-hk@hendi.eu

Find Hendi on internet:

www.hendi.eu
www.facebook.com/HendiFoodServiceEquipment
www.linkedin.com/company/hendi-food-service-equipment-b.v.
www.youtube.com/HendiEquipment

- Changes, printing and typesetting errors reserved.
- Änderungen und Druckfehler vorbehalten.
- Wijzigingen en drukfouten voorbehouden.
- Producent zastrzega sobie prawo do zmian oraz błędów drukarskich w instrukcji.
- Variations et fautes d'impression réservés.

- Errori di cambiamenti, di stampa e di impaginazione riservati.
- Drepturi rezervate cu privire la modificări și greșeli de imprimare.
- Изменения, печати и верстки ошибки защищены.
- Με επιφύλαξη αλλαγών, λαθών εκτύπωσης και στοιχειοθεσίας.